

20240681501

## ЕЛЕКТРОДИСТРИБУЦИЈА ДООЕЛ СКОПЈЕ

### МРЕЖНИ ПРАВИЛА ЗА ИЗМЕНУВАЊЕ И ДОПОЛНУВАЊЕ НА МРЕЖНИТЕ ПРАВИЛА ЗА ДИСТРИБУЦИЈА НА ЕЛЕКТРИЧНА ЕНЕРГИЈА <sup>1(\*)</sup>

#### Член 1

Во Мрежните правила за дистрибуција на електрична енергија („Службен весник на РМ“ број 191/19 и 101/22) во Членот 3, во ставот (2) се додаваат следните дефиниции:

„Регулација на фреквенција“ значи способност на ГЕ да ја прилагоди својата излезна активна моќност како одговор на измереното отстапување на фреквенцијата на системот од поставената вредност со цел да се одржи стабилна фреквенција на системот;

„фреквенциски чувствителен режим на работа“ значи режим на работа на ГЕ во кој излезната активна моќност се менува како одговор на промената на фреквенцијата на системот за да се помогне враќањето на целната фреквенција;

„ограничен фреквенциски чувствителен режим на работа – надфреквенциски“ или „LFSM-O“ значи режим на работа на ГЕ што ќе резултира со намалување на излезната активна моќност како одговор на промена на фреквенцијата на системот над одредена вредност;

„ограничен фреквенциски чувствителен режим на работа - подфреквенциски“ или „LFSM-U“ значи режим на работа на ГЕ што ќе резултира со зголемување на излезната активна моќност како одговор на промената на фреквенцијата на системот под одредена вредност;

„Мртва зона на фреквенцискиот одзив“ значи интервал кој намерно се користи за деактивирање на регулацијата на фреквенцијата;

„нечувствителност на фреквенцискиот одзив“ значи својствена карактеристика на системот за регулација, која се определува како најмала големина на промена на фреквенцијата или влезниот сигнал што предизвикува промена во излезната моќност или излезниот сигнал;

„погонски дијаграм“ значи дијаграм што ја опишува способноста за производство на реактивна моќност на ГЕ во услови на променлива активна моќност на местото на поврзување;

„статичка стабилност“ (стабилност во стационарен режим) значи способност на мрежата или синхрониот ГЕ повторно да воспостави и одржува стабилна работа после мало нарушување;

„статизам“ претставува односот на промената на фреквенцијата во стационарната состојба со добиената промена на излезната активна моќност во стационарна состојба, изразена во проценти. Промената на фреквенцијата се изразува како однос кон номиналната фреквенција, а промената на активната моќност како однос кон максималната моќност или реалната активна моќност во моментот на достигнување на соодветниот праг;

„поминување низ состојба на дефект во мрежата“ претставува способност на електричната опрема да остане поврзана на мрежата и да работи во периоди на низок напон на местото на поврзување предизвикани од отстранети(минливи) дефекти;

„способност за црн старт“ значи способност за самостојно стартување на ГЕ од состојба надвор од погон со помош на наменски помошен извор на енергија без надворешно напојување;

---

<sup>1(\*)</sup> Со овие Мрежни правила се врши усогласување на Регулативата на Комисијата на ЕУ ( 2016/631) од 14 април 2016 година за воспоставување на мрежни правила за условите за приклучување на производители на електрична енергија на мрежа“

„сертификат за опрема“ преставува документ кој издаден од овластен сертифицикатор за опрема што се користи во производствените модули, елементи на објектот на клиентот, систем за дистрибуција или постројка на клиентот. Сертификатот за опрема ги дефинира границите на нејзината важност на национално или друго ниво каде што се избира одредена вредност од опсегот што е дозволен на европско ниво. Со цел да се заменат одредени делови од постапката за оценка на сообразност, сертификатот за опремата може да содржи модели потврдени со споредба со резултатите од вистинските тестови;

„автоматски регулатор на напон“ претставува автоматска опрема која е континуирано активна и која што го регулира напонот на приклучокот на модулот за синхронно производство преку споредување на вистинскиот напон на изводот со референтната вредност и регулирање на излезната големина од системот за регулација на возбудата;

„стабилизатор на електроенергетскиот систем“ преставува дополнителна можност на автоматскиот регулатор на напонот на производниот модул, која се користи за придрушување на осцилациите на моќноста;

Во ставот (3) се додаваат следните кратенки кои гласат:

„УСЕЕ – Уред за складирање на електрична енергија – Уред за складирање на електрична енергија е уред кој овозможува складирање и одложување на конечната употреба на складираната енергија“

„ГЕ – Генераторска единица“

„СН – Среден напон, среднонапонски“

„НН – Низок напон, нисконапонски“

„СПЕЕ – Станица за полнење на електрични возила“

#### Член 2

Во Членот 14, се додаваат нови ставови (2) и (3) и гласат:

„(2) Комплетната опрема која се вградува во постројките мора да биде димензионирана, испитана и да има соодветни сертификати за минимални дозволени вредности на трифазните струи на куса врска определени според моќноста на куса врска, односно:

1) 16 kA за дистрибутивни мрежни со 10, 20 и 35 kV

2) 25 kA за дистрибутивни мрежи до 1 kV“

„(3) ОДС по исклучок на став (2) може да дефинира и други проектни вредности на струјата на куса врска, зависно од плановите за развој и состојбата на мрежата.“

#### Член 3

Во Членот 15, ставот (3) се дополнува и гласи:

„При проектирањето на заземјувањето треба да се почитуваат важечките технички стандарди и прописи и при тоа да се земат предвид максимално дозволени вредности на напон на допир и напонот на чекор, односно задолжително треба да се почитуваат препораките на МКС EN 50522 – Заземјување на енергетски инсталации кои надминуваат 1 kV.“

#### Член 4

Во Членот 20 се менуваат точките 1) и 2) и гласат:

„1) Поднесување на Барање за согласност за приклучување на дистрибутивната мрежа преку електронската платформа на ОДС“

„2) Прифаќање на Условите за приклучување на дистрибутивната мрежа на ОДС од страна на корисникот.“

#### Член 5

Во Членот 21, се менува ставот (2) и гласи:

„(2) Објектите на корисниците можат да се приклучат на дистрибутивната мрежа само по претходно издадено Решение за согласност за приклучување на дистрибутивната мрежа од страна на ОДС преку електронската платформа и прифатени Услови за приклучување на дистрибутивната мрежа помеѓу корисникот и ОДС.“

#### Член 6

Во Членот 22, во ставот (1) се додава нова точка 3) и гласи:

„3) инсталирање на уред за складирање на електрична енергија (УСЕЕ)“

Во Членот 22, во ставот (1) зборот „Договор“ се менува со зборот „Услови“.

Точките 3), 4), 5), 6), 7) стануваат 4), 5), 6), 7), 8) соодветно.

#### Член 7

Членот 23 се брише, а Членот 24 станува Член 23, се менува и гласи:

„Поднесување на Барање за согласност за приклучување на дистрибутивната мрежа“

1) Барањето за согласност за приклучување на дистрибутивната мрежа на потрошувач и Барањето за согласност за приклучување на дистрибутивната мрежа на производител се поднесува во електронска форма преку електронската платформа на ОДС.

2) Електронската апликација за Барање за согласност за приклучување на потрошувач од став 1), од овој член особено содржи:

1) Податоци за барателот

2) Причина поради која се поднесува барањето

3) Локација на приклучокот

4) Технички податоци за приклучокот

5) Потребни документи кои барателот треба да ги прикачи на електронската платформа

3) Електронската апликација за Барањето за согласност за приклучување на производител и/или уред за складирање на електрична енергија од став 1), од овој член особено содржи:

1) Податоци за барателот

2) Причина поради која се поднесува барањето

3) Локација на приклучокот

4) Вид на електроцентрала и/или уред за складирање на електрична енергија

5) Технички карактеристики на електроцентралата и/или уредот за складирање на електрична енергија

6) Бараната едновремена максимална моќност

7) Начин на управување

8) Потребни документи кои барателот треба да ги прикачи на електронската платформа

4) За поднесување на барање од став 1) од овој член, барателот е потребно да креира кориснички профил на електронската платформа на ОДС со важечка електронска пошта

5) За секое поднесено барање се доделува единствен идентификационен код

6) ОДС води електронска архива на барањата на корисниците и издадената документација согласно законските обврски

7) Комуникацијата помеѓу ОДС и барателот се одвива по електронски пат преку електронската платформа

8) Документацијата во прилог на барањето се прикачува во електронска форма.

#### Член 8

Членот 25, станува Член 24, се менува и гласи:

„(1) ОДС е должен да го разгледа Барањето за согласност за приклучување на дистрибутивната мрежа поднесено од корисникот преку електронската платформа и доколку се исполнети условите согласно овие Мрежни правила, ОДС ќе донесе Решение за согласност за приклучување на дистрибутивната мрежа.“

„(2) ОДС ќе донесе Решение за согласност за приклучување на дистрибутивната мрежа преку електронската платформа, на корисничкиот профил на барателот.“

„(3) ОДС е должен Решението од став (1) на овој член да го издаде во рок од:

1) 20 дена од денот на поднесување на барањето за согласност за приклучување преку стандарден приклучок

2) 45 дена од денот на поднесување на барањето за согласност за приклучување преку нестандартен приклучок

3) 45 дена од денот на поднесување на барање за согласност за приклучување на производителите и/или уред за складирање на електрична енергија на дистрибутивната мрежа.“

„(4) Доколку ОДС утврди дека документација во прилог на барањето е некомплетна, треба да го извести барателот да ја комплетира во рок од 15 дена, при што рокот за издавање на Решението за согласност започнува да тече од датумот на комплетирање на документацијата.“

„(5) Во диспозитивот на Решението од став (2) на овој член, особено се утврдуваат:

1) видот на приклучокот (стандарден, нестандартен, изолиран) и техничките услови за приклучување;

1) надоместокот за приклучување што треба да го плати корисникот;

2) рокот за приклучување и

3) обврските на ОДС и корисникот во врска со приклучувањето.“

„(6) Во прилог на Решението за согласност за приклучување на дистрибутивната мрежа, ОДС е должен да приложи и детална проценка на трошоците за надоместокот за приклучување на корисникот на дистрибутивната мрежа, која ќе биде составен дел на Решението.“

„(7) Деталната проценка за надоместокот за приклучување на корисникот од став 2 на овој член треба да опфати одделна проценка за надоместокот за изградба на приклучокот и надоместокот на трошоци за создавање на технички услови во дистрибутивниот систем, согласно Методологијата од Прилог 1 на овие Мрежни правила“.

„(8) Доколку за потребите на објектот се вградува помошно напојување (агрегат или друг уред), ОДС во издаденото Решение за согласност за приклучување на дистрибутивната мрежа ги утврдува техничките услови за работењето на помошното напојување. Во тој случај корисникот е должен да осигура блокада на паралелната работа на помошното напојување со мрежата. За вграденото помошно напојување корисникот е должен да достави соодветна еднополна функционална шема. Помошното напојување во никој случај не смее да работи паралелно со мрежата.“

„(9) Доколку корисникот ги прифаќа условите од издаденото Решение за согласност за приклучување, треба да ги прифати Условите за приклучување со кликање на копчето “Прифаќам“ на електронската платформа преку неговиот кориснички профил.“

„(10) Доколку ОДС не издаде Решение за согласност за приклучување на дистрибутивната мрежа во рокот утврден со овие Мрежни правила, или издаденото решение за согласност не е во согласност со одредбите од овие Мрежни правила, корисникот може да поднесе приговор до РКЕ.“

„(11) Ако приговорот е поднесен преку ОДС, ОДС е должен да го достави приговорот до РКЕ и во прилог на приговорот истовремено да достави и одговор по наводите од приговорот и сите списи по предметот.“

## Член 9

Членовите 26, 27, 28 и 29 се бришат.

#### Член 10

Членот 30, станува Член 26, се менува и гласи:

„Решението за согласност за приклучување на дистрибутивната мрежа ќе престане да важи доколку:

1) изградбата на приклучокот не е започната во рок определен во одобрението за градење на приклучокот;

2) ОДС издаде ново Решение за согласност за приклучување на дистрибутивната мрежа по барање на корисникот, врз основа на Член 24 од овие Мрежни правила.

3) потрошувачот не ги прифати Условите за приклучување преку електронската платформа во рок од 90 дена од денот на издавање на Решението за согласност за приклучување на дистрибутивната мрежа.“

#### Член 11

Членовите 31, 32, 33, 34 стануваат Член 27, 28, 29, 30 соодветно.

Во членот 31, кој што станува 27 се додава нов став (9) кој гласи:

„(9) Решението за согласност за приклучување на дистрибутивната мрежа на уреди за складирање на електрична енергија се издава по барање на корисникот со приложување на соодветен акт издаден од надлежен орган.“

Ставот (9) станува став (10).

#### Член 12

Членот 35 станува Член 31, се менува и гласи:

„(1) ОДС ќе издаде Решение за одбивање на барањето за согласност за приклучување на дистрибутивната мрежа преку електронската платформа, на корисничкиот профил на барателот во случај кога:

1) барателот нема да ја комплетира документацијата во рок од 15 дена, по претходно известување од ОДС;

2) не постојат технички услови за приклучување на корисникот на дистрибутивната мрежа според барањето на корисникот;

3) приклучувањето на корисникот на дистрибутивната мрежа, според податоците содржани во барањето на корисникот, може да предизвика загрозување на сигурноста во снабдувањето на останатите корисници;

4) се нарушени безбедносните растојанија од објектот на корисникот до електроенергетски објекти, пропишани со закон и соодветни подзаконски акти;

5) корисникот има неплатени обврски кон ОДС и/или снабдувачот.“

„(2) ОДС е должен да создаде технички услови за приклучување на корисникот на дистрибутивната мрежа во најкраток можен рок и да го извести барателот.“

„(3) Решението за одбивање на барање од став (1) на овој член треба да содржи образложение во кое ќе бидат наведени причините за одбивањето на барањето.“

„(4) Против Решението за одбивање на барањето за согласност за приклучување на дистрибутивната мрежа, Барателот може да поднесе приговор до РКЕ.“

„(5) ОДС е должен во прилог на приговорот на барателот истовремено да достави и одговор по наводите од приговорот до РКЕ.“

#### Член 13

Членот 36 станува Член 32, се менува и гласи:

„(1) Одобрена максимална едновремена моќност како потрошувач е најголемата дозволена активна моќност која може да ја превзема објектот на корисникот од електродистрибутивната мрежа, а се утврдува во Решението за согласност за приклучување на дистрибутивната мрежа.“

„(2) Одобрената максимална едновремена моќност како производител е најголемата дозволена активна моќност која може да ја предава објектот на корисникот во електродистрибутивната мрежа, а се утврдува во Решението за согласност за приклучување на дистрибутивната мрежа.“

„(3) За секое пресметковно мерно место со максимална едновремена моќност помала или еднаква на 100 kW, во Решението за согласност за приклучување на дистрибутивната мрежа се одобрува максимална едновремена моќност како потрошувач во согласност со номиналната струја на предвидените главни осигурувачи во електричниот дел од основниот проект за објектот. Стандардизирани вредности на осигурувачите се:

1) за трифазен приклучок:

Номинална струја на осигурувачи (A)	Моќност (kW)
16	11,0
25	17,3
36	24,8
40	27,6
50	34,5
63	43,5
80	55,4
100	69,3
125	86,6
160	100

2) за еднофазен приклучок (само каде што нема трифазна мрежа):

Номинална струја на осигурувачи (A)	Моќност (kW)
25	5,7
36	8,3
40	9,2
50	11,5
63	14,5

„(4) За побарана максимална едновремена моќност поголема од 100 kW како потрошувач, во Решението за согласност за приклучување на дистрибутивната мрежа истата се одобрува согласно барањето.“

„(5) Кај објекти со повеќе мерни места одобрената максимална едновремена моќност како потрошувач и надоместокот за приклучување се утврдуваат за секое мерно место одделно, согласно став (2) од овој член.“

„(6) За побарана максимална едновремена моќност за производители и/или уреди за складирање на електрична енергија, во Решението за согласност за приклучување на дистрибутивната мрежа максималната едновремена моќност како производител и/или уред за складирање на електрична енергија се одобрува согласно барањето.“

„(7) Доколку во објектот на корисникот има потрошувачка и/или производство и/или уред за складирање на електрична енергија, ОДС издава едно Решение за согласност на приклучување на дистрибутивната мрежа во кое ќе ги наведе одобрените максимални едновремени моќности како потрошувач и производител согласно основниот проект и согласно став (1), (2), (3), (4), (5) и (6).“

„(8) Кај објекти кои се веќе приклучени на дистрибутивната мрежа за кои ОДС и корисникот не поседуваат соодветен документ со кој е одобрена максимална едновремена моќност, одобрената максимална едновремена моќност на објектот се утврдува на следниот начин:

1) за објектите кај кои ОДС има инсталирано броила кои регистрираат врвна моќност, како измерена максимална моќност во последните 12 месеци;

2) за објектите кај кои ОДС нема инсталирано броила кои регистрираат врвна моќност, според најмалото дозволено струјно оптоварување на техничките елементи преку кои објектот е приклучен на дистрибутивната мрежа (трансформатор, кабел, осигурувач, прекинувач, струен мерен трансформатор, броило итн.).

#### Член 14

Членот 37, станува Член 33, се менува и гласи:

„(1) Доколку ОДС утврдил дека корисникот на дистрибутивниот систем користи поголема моќност од одобрената максимална едновремена моќност при превземање и/или предавање на енергија во дистрибутивната мрежа, утврдена со Решението за согласност за приклучување на дистрибутивната мрежа, ОДС е должен да го извести корисникот и да му достави доказ за истото.“

„(2) По известувањето од став (1) на овој член корисникот е должен:

1) во рок од 8 дена да ја сведе ангажираната максимална едновремена моќност согласно одобрената максимална едновремена моќност на објектот со издаденото Решение за согласност за приклучување, или

2) да поднесе ново барање за согласност за приклучување согласно зголемената моќност во рок од 30 дена од денот на приемот на Известувањето од ставот (1) на овој член.“

„(3) Доколку корисникот не постапи согласно став (2) ОДС има право да го исклучи корисникот од дистрибутивната мрежа.“

#### Член 15

Членот 38, станува Член 34, се менува и гласи:

„(1) ОДС ја утврдува точката на приклучување на потрошувачите и производителите на дистрибутивната мрежа.“

„(2) Согласно одобрената едновремена максимална моќност за потрошувачка и/или производство на објектот на корисникот се одредува точка на приклучување на дистрибутивната мрежа и истото се врши во рамки на следната табела или во зависност од условите во дистрибутивната мрежа:

Одобрена едновремена максимална моќност $P$ (kW)	Точка на приклучување на корисникот на дистрибутивната мрежа
$P \leq 100$	на извод на 0,4 kV мрежа
$100 < P \leq 400$	0,4 kV страна на ТС 10(20)/0,4 kV
$400 < P \leq 5000$	на извод на 10(20) kV мрежа
$P > 5000$	10(20)(35) kV страна на ТС 110/35/20(10) kV

#### Член 16

Членот 39, станува Член 35, се менува и гласи:

„(1) Објектите на корисниците на дистрибутивната мрежа се приклучуваат преку приклучок на дистрибутивната мрежа, кој може да биде стандарден или нестандартен приклучок.“

„(2) Стандарден приклучок е приклучок на низок или среден напон при што објектот кој се приклучува се наоѓа на подрачје кое е опфатено со детален урбанистички план (ДУП), или урбанистички план за село (УПС) или урбанистички план вон населено место (УПВНМ) и е исполнет еден од условите:

1) одобрената максималната едновремена моќност на приклучокот е помала или еднаква на 400 kW;

2) сите колективни станбени, деловни и станбено-деловни објекти, без оглед на одобрената максималната едновремена моќност на приклучокот“

„(3) По исклучок на став (2), стандардни приклучоци на нисконапонска мрежа се и приклучоци за објекти чија што максимална едновремена моќност е помала или еднаква на 11 kW и не се опфатени со урбанистички планови од локално значење (УПЛЗ), а во подрачјето каде се наоѓа објектот за кој се бара приклучок има и други постоечки корисници и/или потенцијални баратели на приклучок.“

„(4) Барателот се смета за потенцијален кога во техничкото решение за приклучок ОДС може да земе во предвид елементите на тој приклучок да ги користат и останатите баратели, а при тоа да постои изграден објект, објект во изградба или објект за кој ОДС издал позитивно мислење за одобрение за градење.“

„(5) По исклучок на став (2) стандардни приклучоци на нисконапонска мрежа се и приклучоци за објекти кои се опфатени во урбанистички план од локално значење (УПЛЗ), а се наоѓаат во подрачје опфатено со детален урбанистички план (ДУП), или урбанистички план за село (УПС) или урбанистички план вон населено место (УПВНМ).“

„(6) Сите останати приклучоци кои не ги исполнуваат условите од став (2), став (3) став (4) и став (5) на овој член се нестандартни приклучоци.“

„(7) За локација која не е опфатена со ДУП, УПС или УПВНМ, а дистрибутивната мрежа е изградена или реконструирана за нестандартен приклучок и се користи за приклучување на нови корисници, сите идни приклучоци ќе се третираат како нестандартен.“

„(8) Доколку за објектот кој се приклучува на електродистрибутивната мрежа се предвидени повеќе мерни места кои ќе бидат наменети за еден ист корисник, истиот не се смета за колективен објект во смисол на овој член.“

#### Член 17

Членот 40 се брише, а Членовите 41, 42, 43, стануваат 37, 38, 39 соодветно.

#### Член 18

Членот 44, станува Член 40. Во ставот (2) се додаваат нови точки 3) и 4) кои гласат:

„3) Да ги почитува и применува техничките препораки и стандарди за планирање, проектирање и изведба на електроенергетски објекти издадени од страна на ОДС.“

„4) Опремата која ќе биде вградена во постројките на потрошувачите мора да ги исполнува подолунаведените вредности:

- во мрежите со номинален напон од 35 kV, изолација на опремата од > 38 kV;
- во мрежите со номинален напон од 20 kV, изолација на опремата од 24 kV;
- во мрежите со номинален напон од 10 kV, изолација на опремата од 24 kV;
- на нисконапонските собирници во трансформаторските станици среден/низок напон, изолација на опремата од 1,1 kV“

Точките 3), 4), 5), 6), и 7) стануваат 5), 6), 7), 8) и 9) соодветно.



#### Член 19

Членот 45, станува 41. Ставот (3) се менува и гласи:

„(3) По исклучок од ставот (2) од овој член, корисниците може да користат и опрема, уреди и материјали кои не се содржани во листата на ОДС, но ги исполнуваат условите од ставот (1) на овој член и типовите на опремата се усогласени со ОДС.“

#### Член 20

Членовите 46 и 47 стануваат 42 и 43 соодветно.

Во Членот 43 се менува став (3) и се додава став (4) и гласат:

„(3) Кај колективни згради и станбени куќи со повеќе броила за внатрешен приклучок се смета приклучокот од кабелски разводен ормар (КРО) или од собирница на ТС (доколку на НН изводот е приклучен само тој објект) до главната мерна разводна табла (ГМРТ) во која се поставени мерните уреди.“

„(4) Кај објектите приклучени пред 18.07.2008 година, односно пред влегување во сила на Мрежните правила за дистрибуција на електрична енергија (Службен весник на РМ бр. 83/2008) внатрешниот приклучок се смета делот од приклучокот од приклучната точка на дистрибутивната мрежа (столб, кабелски разводен ормар, приклучна кутија и др.) до објектот на корисникот.“

#### Член 21

Членовите 48 и 49 стануваат 44 и 45 соодветно.

Членот 45 се менува и гласи:

#### **Услови за приклучување на дистрибутивната мрежа**

„(1) По добивање на Решението за согласност за приклучување преку електронската платформа, доколку корисникот се согласува со издаденото Решение, треба да ги прифати Условите за приклучување со кликање на копчето “Прифаќам“ на електронската платформа преку неговиот кориснички профил.“

„(2) Условите за приклучување на дистрибутивната мрежа во зависност од видот на приклучокот е пропишан на образец даден во Прилог 3, кој е составен дел на овие Мрежни правила.“

#### Член 22

Членот 50 станува Член 46, се менува и гласи:

„(1) По изведувањето на приклучокот согласно добиените одредби од овие Мрежни правила, ОДС по барање на потрошувачот е должен приклучокот да го стави под напон.“

„(2) Барањето за ставање под напон се поднесува преку електронската платформа на ОДС.“

„(3) Кон Барањето за ставање под напон на приклучокот, барателот е должен на електронската платформа да прикачи:

1) доказ за склучен Договор за снабдување со снабдувач

2) потврда од компанија или лице овластено за извршување на таков вид на работи, дека внатрешниот приклучок и внатрешната инсталација во објектот се изведени во согласност со важечките технички стандарди и прописи;

3) копија од документ за ставање во употреба на надворешниот приклучок согласно Законот за градење, кога надворешниот приклучок го изведува правно лице со добиена лиценца за проектирање и изведба согласно Законот за градење, а изградбата е на трошок на потрошувачот“

„(4) По исполнување на условите утврдени во ставот (3) на овој член, ОДС е должен приклучокот да го стави под напон, односно да го приклучи објектот на корисникот на дистрибутивната мрежа.“

„(5) Рокот за ставање на приклучокот под напон е најдоцна 7 дена од денот на поднесување на барањето за ставање под напон.“

„(6) За изолирани потрошувачи рокот за ставање под напон може да биде подолг од 7 дена, но не подолг од 15 дена од денот на поднесување на барањето за ставање под напон.“

„(7) Точниот датум на ставањето на приклучокот под напон се определува во координација со ОДС, корисникот и останатите засегнати корисници, а корисникот има право да присуствува при ставање под напон на приклучокот.“

„(8) По ставање под напон надворешниот приклучок станува составен дел од дистрибутивната мрежа.“

„(9) Корисникот е должен на ОДС да му овозможи пристап до локацијата на која се наоѓа приклучокот.“

### Член 23

Членот 51, станува член 47.

Во Членот 47, се менуваат ставовите (2) и (3) и гласат:

„(2) Производителите на електрична енергија кои поседуваат лиценца за производство или лиценца за пробна работа на енергетски објект издадена од РКЕ, со барањето за ставање под напон ја поднесуваат на електронската платформа и следната документација:

1) потврда од правно лице за извршување на таков вид на работи, дека внатрешниот приклучок и внатрешната инсталација во објектот се изведени во согласност со важечките технички стандарди и прописи

2) лиценца за производство или лиценца за пробна работа за производство на електрична енергија издадена од РКЕ

3) доказ за склучен Договор за купопродажба на електрична енергија“

„(3) Ставањето под напон на производител се реализира само по изготвување на записник со позитивно мислење од извршен интерен технички преглед за приклучокот издаден од ОДС. Мислењето во записникот од извршениот технички преглед на ОДС се однесува исклучиво на опремата од раставувачкиот елемент на местото на приклучок до местото на мерење на електрична енергија.“

Во истиот член се додава нов став (6) кој гласи:

„(6) По тестирањето на опремата под напон производителот е должен да достави до ОДС употребна дозвола.“

### Член 24

Членовите 52,53 и 54, стануваат 48, 49 и 50 соодветно.

Во членот 50 се додава став (4) и гласи:

„(4) Постројките на производителите на електрична енергија мора да се приклучени во паралелна работа кон мрежата на ОДС на начин што е безбеден за персоналот и опремата, а опремата што се користи за таа цел мора да ги има потребните сертификати.“

### Член 25

Членот 55 станува член 51, се менува и гласи:

„(1) Производител на електрична енергија кој бара да се приклучи на дистрибутивната мрежа е должен преку електронската платформа до ОДС да поднесе Барање за согласност за приклучување на дистрибутивната мрежа.“

„(2) Барањето за согласност за приклучување на производител на дистрибутивната мрежа се поднесува преку електронската платформа на ОДС, согласно член 24 од овие Мрежни правила.“

„(3) Во прилог на барањето за согласност за приклучување, производителот треба да ги прикачи следите документи:

1) решение за упис во Централен регистар на Република Северна Македонија со тековна состојба;

2) основен проект на производната постројка која е предмет на приклучување на дистрибутивната мрежа заедно со еднополна шема на производната постројка;

3) извод од катастарскиот план со вртани постојни објекти;

4) право на користење на природно добро за производство на електрична енергија (за хидроелектрани) или одобрение за градба;

5) координати на машинската зграда каде што ќе биде инсталирана електромашинската опрема на производната постројка за хидроелектрани, односно координати каде што ќе биде инсталирана електраната за други видови на производни постројки;

6) технички карактеристики на производната постројка во согласност со став (2) од Член 60 од овие Мрежни правила“

„(4) Производител на електрична енергија кој бара да се приклучи на дистрибутивната мрежа, може да поднесе Барање за согласност за приклучување на дистрибутивната мрежа пред да добие одобрение за градба на електраната во случај кога инсталираната моќност е поголема од 10 MW и е за потребите за добивање на овластување за изградба на нови или зголемување на инсталираната моќност на постојни објекти за производство на електрична енергија.“

#### Член 26

Членовите 56 и 57 стануваат 52 и 53.

Во членот 53 се менуваат ставовите (1) и (3) и гласат:

„(1) Врз основа на техничкото решение за приклучување на дистрибутивната мрежа, ОДС преку електронската платформа ќе донесе Решение за согласност за приклучување на дистрибутивната мрежа, во рок не подолг од 45 дена од денот на комплетирање на доставеното барање за согласност за приклучување на производители.“

„(3) Во прилог на Решението за согласност за приклучување на дистрибутивната мрежа, ОДС е должен преку електронската платформа да приложи и детална проценка за трошоците за приклучување на дистрибутивната мрежа.“

#### Член 27

Членовите 58, 59 и 60 стануваат 54, 55 и 56 соодветно.

Во Членот 56, се менува став (1) и гласи:

„(1) Производителот на електрична енергија во постапката за приклучување е должен на електронската платформа на ОДС да ги поднесе сите потребни податоци за техничките карактеристики на производната постројка која е предмет на приклучување.“

#### Член 28

Членовите 61, 62, 63, 64, 65 и 67 стануваат 57, 58, 59, 60, 61 и 63 соодветно.

#### Член 29

Членот 66 станува член 62. Во членот 62, ставот (4) се менува и гласи:

„(4) За да можат да бидат ефикасен учесник во регулацијата на напонот, наведена во ставот (3) од овој Член, номиналниот фактор на моќност на генераторите (ГЕ) во електраните не смее да биде помал од 0.8, односно мора да бидат задоволени барањата за ГЕ наведени во точка 4.3.1 од овие мрежни правила.“

### Член 30

Се додава нова точка 4.3.1 Класификација на ГЕ приклучени на дистрибутивната мрежа.

Се додаваат нови членови 64, 65, 66 и гласат:

### Член 64

#### Типови на генераторски единици

„(1) ГЕ кои се приклучуваат на дистрибутивната мрежа се класифицираат според праговите на максимална моќност за ГЕ од тип А, Б, Ц и Д, дадени во следнава табела:

Генераторска единица	Тип А	Тип Б	Тип Ц	Тип Д
Напонски ниво	<110 kV	<110 kV	<110 kV	>110 kV
Приклучна моќност	0,8 kW < Тип А < 400 kW	400 kW < Тип Б < 5 MW	5 MW < Тип Ц < 10 MW	10 MW < Тип Д

„(2) Поделбата наведена во горната табела се однесува како за поединечни, така и за збир на повеќе ГЕ. На пример три ГЕ со единечна моќност од по 100 kW поставени во еден производствен парк прават збир од 300 kW при што целиот производствен парк треба да ги задоволи барањата за ГЕ од тип А. Додека пак еден производствен парк кај кој збирот на моќности на поединечните ГЕ на пр. изнесува 1000 kW, тогаш целиот парк мора да ги задоволи барањата за ГЕ од Тип Б, без разлика на поединечната моќност на ГЕ од кои е составен.

„(3) На ГЕ кои се приклучуваат на дистрибутивната мрежа се применуваат нормативите МКС EN 50549-1 и МКС EN 50549-2.“

„(4) На ГЕ кои се приклучуваат на дистрибутивната мрежа се применуваат и специфични барања кои ги утврдува ОДС преку барања за сите типови на ГЕ.“

„(5) Барањата за поделба на ГЕ според наведеното во став (1) од овој член, како и членот 66 и сите подолу наведени барања и услови не се однесуваат за ГЕ кои се приклучени на мрежата на ОДС и кои се повластени производители, имаат важечки Решенија за користење на повластени тарифи, повластени премии, или склучени концесиски договори.

Сите останати ГЕ и производствени паркови на ЕЕ кои се приклучени на мрежата на ОДС мора да се прилагодат кон барањата од овие Мрежни правила не подоцна од 3 години од нивното влегување во сила, а најдоцна до 31.03.2027 година.“

### Член 65

„(1) Се претпоставува дека ГЕ тип А од претходниот член го исполнуваат условот од точка е) од вториот став од член 30 од Регулативата 2016/631/EU и барањата за производствен уред тип А дефиниран според Член 66 на овие Мрежни правила, при што крајниот корисник или од него овластен претставник (или изведувач на работи) ќе достави сертификат за сообразност со стандардите МКС EN 50549-1 или МКС EN 50549-2, доколку овој сертификат не е достапен, тогаш мора да се приложи ЕУ декларација за сообразност на производниот уред или генератор и една од следните изјави:

- изјава од производителот или неговиот овластен претставник со седиште во Европската унија со која се потврдува усогласеноста на производниот уред или генератор со техничките критериуми од Регулативата 2016/631/EU и Мрежните правила за ГЕ тип А или,

- изјава на производителот или неговиот овластен претставник со седиште во Европската унија за усогласеноста на производниот уред или генератор со стандардот МКС EN 50549-1 или МКС EN 50549-2 или друг еквивалентен и меѓународно признат стандард.“

(2) Се претпоставува дека ГЕ тип Б од претходниот член ги исполнува барањата од точка f) до g) од вториот став од член 32 од Регулативата 2016/631/EУ и барањата за производствен уред од типот Б според Член 64 на овие Мрежни правила, при што крајниот корисник или од него овластен претставник (или изведувач на работи) ќе достави сертификат за сообразност со стандардите МКС EN 50549-1 или МКС EN 50549-2, доколку овој сертификат не е достапен, тогаш мора да се приложи ЕУ декларација за сообразност на производниот уред или генератор и една од следните изјави:

- изјава од производителот или неговиот овластен претставник со седиште во Европската унија со која се потврдува усогласеноста на производниот уред или генератор со техничките критериуми од Регулативата 2016/631/EУ и овие мрежни правила за ГЕ тип Б или,

- изјава на производителот или неговиот овластен претставник со седиште во Европската унија за усогласеноста на производниот уред или генератор со стандардот МКС EN 50549-1 или МКС EN 50549-2 или друг еквивалентен и меѓународно признат стандард.“

#### Член 66

#### **Далечинско управување со активна моќност**

(1) За исполнување на барањата за фреквенциска стабилност, ГЕ од тип Б и Ц мора да биде опремена со уред за регулација на моќност кој по потреба овозможува далечинско вклучување и исклучување на ГЕ.

(2) Управувањето на активната моќност на ГЕ го врши производителот според сопствени потреби, според барањата доставени од страна на ОДС или по налог на ОЕПС преку ОДС, согласно со постапките за одржување на фреквенцијата и напонот во електропреносниот систем од страна на ОЕПС.

(3) Нагодувањето на излезната активна моќност на ГЕ по налог на ОДС, го врши производителот и тоа веднаш и неодложно, доколку производителот не го изврши ова наложено нагодување на активната моќност на генераторите, тогаш ОДС може да изврши целосно далечинско исклучување на ГЕ (цел производствен парк) од паралелна работа со дистрибутивниот систем и производителот да остане исклучен се до воспоставување на нормални напонски прилики во точката на приклучување. ОДС е должен да го извести сопственикот на ГЕ пред да го исклучи.

(4) Со цел на остварување на барањата за далечинско исклучување на ГЕ наведени во став (2) и (3) од овој член, среднонапонската разводна постројка на целиот генераторски парк мора да има можност далечински да се исклучи и вклучи, според барањата дадени од страна на ОДС.

#### Член 31

Членот 68 станува член 72, се менува ставот (1) и се додава нов став (6):

„(1) Потрошувач-производител е потрошувач приклучен на дистрибутивен систем кој произведува електрична енергија од обновливи извори на енергија и истата ја користи за сопствена потрошувачка, не поседува лиценца за производство за електрична енергија, вишокот од произведената електрична енергија ја предава во дистрибутивната мрежа, при што инсталираната моќност на инверторот на наизменичната страна (АС страна) на производната единица:

1) не ја надминува моќноста дефинирана во Правилникот за обновливи извори на енергија и

2) не ја надминува неговата одобрена едновремена максимална моќност како потрошувач.“

„(7) Потрошувачите-производители согласно видот на приклучок треба да инсталираат соодветен инвертор (за еднофазен приклучок-еднофазен инвертор и за трифазен приклучок-трифазен инвертор).“

### Член 32

Членот 69 станува 73, се менува и гласи:

„(1) Потрошувач – производител на електрична енергија кој бара да се приклучи на дистрибутивната мрежа е должен до ОДС, преку електронската платформа да поднесе Барање за согласност за приклучување. Барањето за согласност задолжително се поднесува од страна на потрошувач кој има намера да инсталира производна постројка од обновливи извори на енергија.“

„(2) Барањето за согласност за приклучување на потрошувач – производител се поднесува преку електронската платформа до ОДС.“

„(3) Во прилог на барањето, барателот треба на електронската платформа да ги прикачи и следните документи:

1) Доказ за сопственост на објектот на чија внатрешна инсталација се инсталира производна постројка,

2) Основен проект за производната постројка и/или уредот за складирање на електрична енергија и

3) Решение за поставување или одобрение за градење на производната постројка издадено од надлежен орган согласно Закон за градење.“

### Член 33

Членот 71 станува член 74.

Во членот 74 се менуваат ставовите (2) и (3) и гласат:

„(2) Барањето за ставање под напон се поднесува на електронската платформа на ОДС согласно Член 50 од овие Мрежни правила.“

„(3) Кон Барањето за ставање под напон на електронската платформа се прикачува и следната документација:

1) потврда од овластена компанија или лице дека внатрешниот приклучок и внатрешната инсталација во објектот се изведени во согласност со важечките стандарди,

2) доказ за склучен договор за снабдување со електрична енергија, склучен согласно Правилникот за обновливи извори на енергија.“

### Член 34

Членовите 72, 73, 74, 75, 76, 77, 78 стануваат 75, 76, 77, 78, 79, 80, 81.

### Член 35

Членот 79 станува член 82.

Во Членот 82 се додава нов став (2) и гласи:

„(2) Поврзувањето на една електрана кон нисконапонската мрежа на ОДС е дозволено доколку се исполнети барањата на МКС EN 61000-3-2 или МКС EN 61000-3-12. Доказот за ова се доставува со поднесување на изјава за сообразност на производните единици.

#### Член 36

Членот 80 станува член 83.

Во Членот 83 се додава нов став (4) и гласи:

„(4) Поврзувањето на една електрана кон нисконапонската мрежа на ОДС во принцип е дозволено доколку се исполнети барањата на МКС EN 61000-3-3 или МКС EN 61000-3-11. Доказот за ова се доставува со поднесување на изјава за сообразност на производните единици.“

#### Член 37

Членовите 81, 82, 83, 84, 85, 86, 87, 88, 89, 90, 91, 92, 93, 94, 95, 96, 97, 98, 99, 100, 101, 102 и 103 стануваат: 84, 85, 86, 87, 88, 89, 90, 91, 92, 93, 94, 95, 96, 97, 98, 99, 100, 101, 102, 104, 105 и 106.

#### Член 38

Членовите 104, 105, 106, 107, 108, 109, 110, 111, 112, 113 и 114 стануваат 107, 108, 109, 110, 111, 112, 113, 114, 115, 116 и 117.

#### Член 39

Членот 115 станува член 118.

Во членот 118 се менува став (1) и гласи:

„(1) Производителот на електрична енергија е должен да обезбеди далечински пренос на податоците и далечинско управување со прекинувачите на моќност, соодветно за секој тип на производната постројка, во соработка со ОДС, како што е дефинирано во членот 66.“

#### Член 40

Членовите 116, 117, 118, 119, 120, 121, 122, 123, 125, 126, 127, 128, 129, 130, 131, 132, 133, 134, 135, 136 и 137 стануваат 119, 120, 121, 122, 123, 125, 126, 127, 128, 129, 130, 131, 132, 133, 134, 135, 136, 137, 138, 139 и 140.

#### Член 41

Членот 138 станува 141.

Во член 141 се менува став (2) и гласи:

„(2) Согласно видот и напонското ниво на електроенергетскиот објект ширината на заштитениот појас изнесува:

- 1) За надземни водови со номинален напон од 110 kV - 10 метри од оската на водот
- 2) За надземен вод со номинален напон од 1 kV до 35 kV – 7 метри од оската на водот
- 3) За подземен кабелски вод со номинален напон 110 kV - 2 метри од оската на водот
- 4) За подземен кабелски вод со номинален напон од 1 kV до 35 kV – 1 метар од оската на водот
- 5) За трансформаторска станица со номинален напон 110 kV и 35 kV - 5 метри од надворешниот раб на оградата или ѕидот
- 6) За трансформаторска станица и разводна постојка со номинален напон од 1 kV до 20 kV (освен трансформаторски станици и разводни постројки чија опрема е вградена во посебни простории на зграда):
  - со моќност на трансформаторот до 1250 kVA - 2 метри од надворешната страна на ѕидот или фундаментот на кој е поставена
  - со моќност на трансформаторот над 1250 kVA - 3 метри од надворешната страна на ѕидот или фундаментот на кој е поставена“

#### Член 42

Членовите 139, 140, 141, 142, 143, 144, 145, 146, 147, 148, 149, 150, 151, 152, 153, 154, 155, 156, 157, 158, 159, 160, 161, 162, 163, 164, 165, 166, 167, 168, 169, 170, 171, 172, 173, 174, 175, 176, 177, 178, 179, 180 и 181 стануваат 142, 143, 144, 145, 146, 147, 148, 149, 150, 151, 152, 153, 154, 155, 156, 157, 158, 159, 160, 161, 162, 163, 164, 165, 166, 167, 168, 169, 170, 171, 172, 173, 174, 175, 176, 177, 178, 179, 180, 181, 182, 183 и 184 соодветно.

#### Член 43

Членовите 182 и 183 се бришат.

Членот 184 се менува и гласи:

„(1) Постапките за издавање на Решенија за согласност за приклучување на дистрибутивната мрежа отпочнати пред примената на овие Мрежни правила ќе завршат согласно Мрежните правила за дистрибуција на електрична енергија (Службен весник на РМ бр. 87/2012, 30/2014, 161/2014, 189/2014, 50/2015, 87/16, 191/19 и 101/22).“

„(2) Издадените Решенија за согласност за приклучување на дистрибутивната мрежа и склучените договори за приклучување согласно Мрежните правила за дистрибуција на електрична енергија (Службен весник на РМ бр. 87/2012, 30/2014, 161/2014, 189/2014, 50/2015, 87/16, 191/19 и 101/22) продолжуваат да важат до роковите за кои се издадени или склучени.“

#### Член 44

Во Членот 185, ставот (2) се менува и гласи:

„(2) Овие Мрежни правила влегуваат во сила со денот на објавувањето во „Службен весник на Република Северна Македонија“, а ќе се применуваат од 1 април 2024 година.“

Во Членот 185 се додаваат нови ставови (3), (4), (5) и (6) кои гласат:

„(3) Кај објектите приклучени пред 18.07.2008 година, односно пред влегување во сила на Мрежните правила за дистрибуција на електрична енергија (Службен весник на РМ бр. 83/2008) внатрешниот приклучок се смета делот од приклучокот од приклучната точка на дистрибутивната мрежа (столб, кабелски разводен ормар, приклучна кутија и др.) до објектот на корисникот.“

„(4) Принципите, посебните барања и услови за далечинското управување ќе бидат дефинирани во Техничките услови за управување со постројки во сопственост на производителите на ЕЕ кои ќе бидат составен дел на Прилог 3 од овие мрежни правила, а кои ОДС ќе ги донесе најдоцна 6 месеци после стапувањето во сила на овие Мрежни правила и не покасно од 01.10.2024 година.“

„(5) Во системот на управување ОДС ги вклучува и сите постројки за производство и уредите за складирање на електрична енергија според посебно дефинирани услови. Сопствениците на овие постројки и уреди треба на свој трошок да ги овозможат условите за приклучување на своите постројки кон системот за управување на ОДС. Условите и начините за приклучување на постројки за производство и/или уреди за складирање на електрична енергија се дадени во Прилог 3 од овие Мрежни правила. Сите производни постројки со вкупно инсталирана моќност над 400 kW, освен ГЕ кои се повластени производители, имаат важечки Решенија за користење на повластени тарифи, повластени премии, или имаат склучено концесиски договори, независно од бројот на ГЕ имаат обврска на свој трошок да вградат далечинско управување.“

„(6) Принципите, видот на неопходната опрема, комуникациските протоколи, посебните барања и условите кои треба да се исполнат за да се овозможи приклучување на постројките за производство и уредите за складирање на електрична енергија кон системот за управување на ОДС ќе бидат дефинирани во Техничките услови за



управување со постројки во сопственост на производителите на ЕЕ кои ќе бидат составен дел на Прилог 3 од овие мрежни правила, а кои ОДС ќе ги донесе најдоцна 6 месеци после стапувањето во сила на овие Мрежни правила и не покасно од 1.10.2024 година.“

Член 45

Се додава нов ПРИЛОГ 3:

**ПРИЛОГ 3: УСЛОВИ И НАЧИН НА ПРИКЛУЧУВАЊЕ НА постројки за производство и/или уреди за складирање на електрична енергија СПОРЕД МЕСТО НА ПРИКЛУЧОК и дефинирани типови на ГЕ**

**А. Употребени стандарди**

МКС EN 50160	Карактеристики на напонот при испорака на електрична енергија преку јавни електроенергетски мрежи
МКС EN 50549-1	Барања за паралелно поврзување на генераторски постројки со дистрибутивни мрежи - Дел 1: Поврзување на нисконапонска дистрибутивна мрежа – Генераторски постројки до и вклучително Тип Б
МКС EN 50549-2	Барања за паралелно поврзување на генераторски постројки со дистрибутивни мрежи - Дел 2: Поврзување на среднонапонска дистрибутивна мрежа – Генераторски постројки до и вклучително Тип Б
МКС EN 60034-1	Ротирачки електрични машини - Дел 1: Нормирање и перформанси
МКС EN IEC 61000-3-2	Електромагнетна компатибилност (ЕМС) - Дел 3-2: Гранични вредности - Гранични вредности за емисии на струја на хармоник (влезна струја на опремата до 16 А и 16 А по фаза)
МКС EN 61000-3-3	Електромагнетна компатибилност (ЕМС) - Дел 3-2: Ограничувања - Ограничувања за менување на напонот, негови флукуации и треперења во нисконапонската мрежа за напојување, за опрема со номинална струја $\leq 16$ А по фаза и која не е субјект на условно поврзување
МКС EN IEC 61000-3-11	Електромагнетна компатибилност (ЕМС) - Дел 3-11: Гранични вредности - Ограничување на промените на напонот, осцилации на напонот и трепкање кај јавните нисконапонски напојни системи - Опрема со номинална вредност на струјата $\leq 75$ А по фаза, што е предмет на условно поврзување

МКС EN 61000-3-12

Електромагнетна компатибилност (ЕМС) - Дел 3-12: Гранични вредности - Гранични вредности за струи на хармоници произведени од опрема што е поврзана на јавните нисконапонски системи со влезна струја  $> 16\text{A}$  и  $\leq 75\text{A}$  по фаза.

### В. Начин на приклучување на ГЕ во мрежата на ОДС

Во принцип, ГЕ се приклучуваат на мрежата трифазно со симетрична распределба на произведената моќност по фаза. Дозволената фазна несиметрија е наведена во делот за пречки. Ако наведената моќност на производниот уред е помала или еднаква на 4 kW, производниот уред може да се поврзе и на монофазна мрежа.

Во јавната нисконапонска (НН) дистрибутивна мрежа, може да се поврзат ГЕ со поединечна и/или вкупна моќност до и вклучувајќи 400 kW, под услов кусата врска и другите услови во НН мрежата да го дозволат тоа.

Сите ГЕ чија номинална поединечна и/или вкупна активна моќност е поголема од 400 kW се приклучени на јавната дистрибутивна мрежа на СН страна. Условно, на СН дистрибутивната мрежа може да се приклучат и ГЕ со поединечна и/или вкупна моќност над 100 kW, при што тоа е утврдено и дозволено од страна на ОДС врз основа на претходно направени анализи на постојната состојба во мрежата.

Во табелата В.1 табеларно се прикажани начините за приклучување и паралелна работа со дистрибутивната мрежа за одделни типови според моќноста на ГЕ.

Активна моќност на ПУ	Нап. ниво на поврзување	ТИП ГЕ (RfG)	Вид на ГЕ	Бр. фази на поврзување
$0\text{ W} < P_{\text{ГЕ}} \leq 800\text{ W}$	НН		сите	1
$800\text{ W} < P_{\text{ГЕ}} \leq 4\text{ kW}$	НН	А	сите	1 или 3
$4\text{ kW} < P_{\text{ГЕ}} \leq 40,0\text{ kW}$	НН	А	сите	3
$40,0\text{ kW} < P_{\text{ГЕ}} \leq 100\text{ kW}$	НН	А	сите	3
$100\text{ kW} < P_{\text{ГЕ}} \leq 400\text{ kW}$	НН	А, Б	сите	3
	СН	А, Б	сите	3
$400\text{ kW} < P_{\text{ГЕ}} \leq 5,0\text{ MW}$	СН	Б	сите	3
$5,0\text{ MW} < P_{\text{ГЕ}} \leq 10,0\text{ MW}$	СН, ВН	Ц	сите	3
$P_{\text{ГЕ}} > 10,0\text{ MW}$	ВН	Д	сите	3

Табела В.1: Барања за поединечни типови ГЕ во однос на нивната работа и нивната активна моќност од согласноста за приклучување

Доколку дојде до дефект во комуникацијата помеѓу ГЕ тип Ц или Д и мрежниот оператор, оттогаш ГЕ мора да работи како ГЕ тип Б со пропишаното ограничување на активната моќност и во врска со ова, оттогаш па натаму исто така стандардно на соодветната шема за заштита на точката на исклучување и работи според соодветните карактеристики за реактивна моќност.

### С. ОПРЕДЕЛУВАЊЕ НА НЕЕКСКЛУЗИВНИ ЗАДОЛЖИТЕЛНИ УСЛОВИ ЗА ПРИКЛУЧУВАЊЕ НА МИКРО - ГЕ ВО МРЕЖАТА (ГЕ со АКТИВНА МОЌНОСТ < 800 W НА ПРИМОПРЕДАЈНО МЕСТО) ВО НН МРЕЖАТА

За поврзување на микро-ГЕ од сите видови (на пример „балконски“ фотоволтаични модули, УСЕЕ,...) со дистрибутивни НН мрежи, постојат посебни правила во однос на максималната дозволена моќност на таквите ГЕ и барањата за заштита од пожари во мрежата на крајниот корисник на мрежата. Терминот микро-ГЕ се однесува на еднофазни или повеќефазни ГЕ кои се поврзани на мрежата во крајните електрични кола во мрежата на крајниот потрошувач.

Дозволените методи за поврзување на овие уреди се наведени во соодветните прописи и стандарди.

Една ваква ГЕ може да не ја пренесува моќноста на мрежата на ОДС во секое време (збирот на активната моќност на сите три фази по примопредајно место во исто време). Доколку ГЕ од овој тип пренесува активна моќност на мрежата на ОДС во секое време, тогаш ОДС има право веднаш да го исклучи таквиот краен корисник на мрежата од мрежата без претходна најава, според принципот на автоматско исклучување.

Секој уред што е приклучен на електричната мрежа на крајниот потрошувач мора да ги исполнува барањата од Правилникот за НН електрични инсталации во зградите и другите закони и стандарди кои се однесуваат на оваа област.

### Д. ПОВРЗУВАЊЕ НА УРЕДИ ЗА СКЛАДИРАЊЕ НА ЕЛЕКТРИЧНА ЕНЕРГИЈА (УСЕЕ) И СТАНИЦИ ЗА ПОЛНЕЊЕ ЗА ЕЛЕКТРИЧНИ ВОЗИЛА (СПЕВ)

Без оглед на одредбите од Регулативата на Комисијата (ЕУ) 2016/631 за воспоставување мрежни правила за барања за поврзување на производителите на електрична енергија на мрежата (RfG), каде што УСЕЕ и СПЕВ се изземени од обврската за примена на одредбите од оваа регулатива, за приклучување и работа на УСЕЕ и СПЕВ до издавање на посебни упатства за приклучување и работа на УСЕЕ и СПЕВ, се применуваат сите одредби кои се овде наведени и регулативата за RfG. Затоа, УСЕЕ и СПЕВ се третираат како и секоја друга ГЕ во зависност од технологијата што се користи при конверзија на складираната енергија во електрична енергија на мрежна фреквенција.

Во моментот кога УСЕЕ или СПЕВ ја земаат активната моќност од мрежата на своите приклучоци, тие се сметаат за потрошувачи на електрична енергија во техничка смисла. За тоа време, за нив важат истите технички правила и обврски како и за сите други потрошувачки уреди во мрежата на корисникот на мрежата, вклучувајќи ја и дозволената потрошувачка на реактивна моќност.

Во времето кога УСЕЕ или СПЕВ произведува активна моќност на своите приклучоци (ја пренесува активната моќност на мрежата на своите приклучоци), во техничка смисла се смета како производител на електрична енергија (производен уред или ГЕ) и е предмет на сите технички одредбите од овие упатства (вклучувајќи го методот на работа, регулирање на реактивна моќност,...). На подолу прикажаните цртежи (од 3.1 до 3.7), дадени се примери за приклучување на разни типови на ГЕ во различни услови и напонски нивоа кон мрежата на ОДС при што секогаш треба да се има во предвид наведеното во табелата В.1 од овој прилог.

### 3.1. Приклучок на производител на НН мрежа на ОДС директно или преку инсталација на корисник

- Приклучна максимална моќност на производна единица/електрана < 100kW

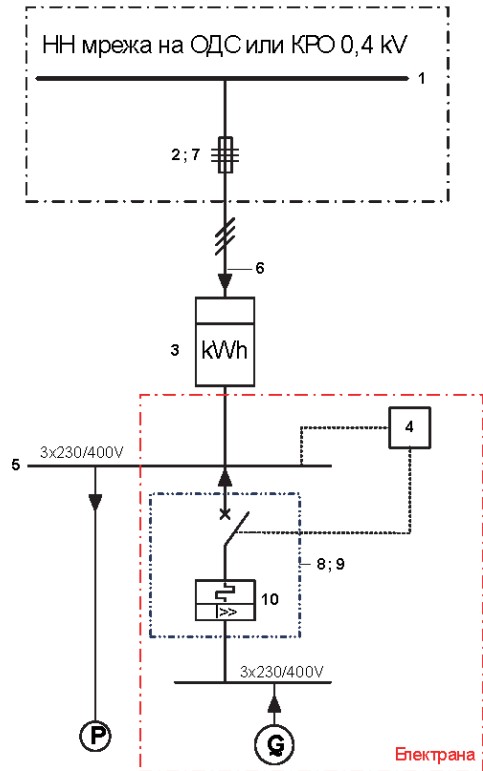

- 1 – Место на приклучок на дистрибутивната мрежа
- 2 – Раставувачки елемент на место на приклучок
- 3 – Мерење на електрична енергија во две насоки
- 4 – Системска заштита на електрана (напонска и фреквентна)
- 5 – Место на приклучување на електраната
- 6 – Приклучен вод
- 7 – Заштита на приклучен вод на место на приклучок
- 8 – Генераторски прекинувач
- 9 – Стоен прекинувач
- 10 – Заштита на приклучниот вод во електраната
- Ⓜ – Генератор (производна единица)
- Ⓟ – Приклучок на НН инсталација на корисник

**3.2. Приклучок на производител на НН мрежа на ОДС директно или преку инсталација на корисник**  
Приклучна максимална моќност на производна единица/електрана од 101kW до 400kW

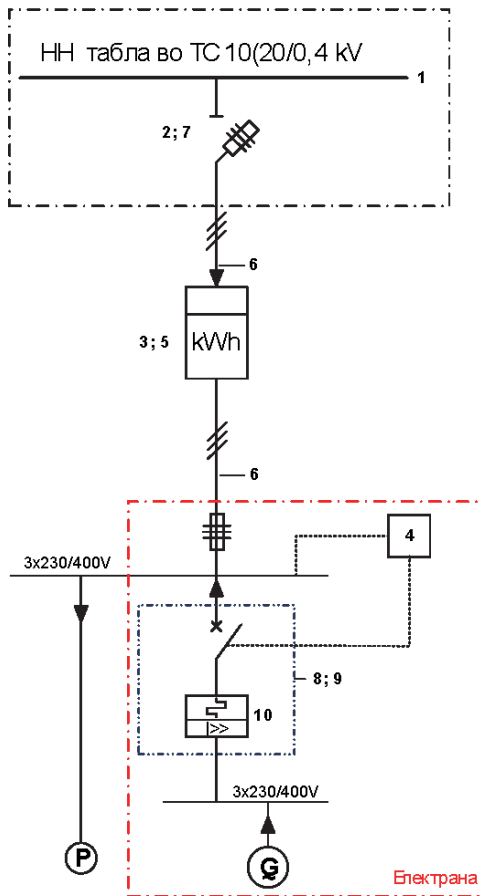

- 1 – Место на приклучок на дистрибутивната мрежа
- 2 – Раставувачки елемент на место на приклучок
- 3 – Мерење на електрична енергија во две насоки
- 4 – Системска заштита на електрана (напонска и фрекфентна)
- 5 – Место на приклучување на електраната
- 6 – Приклучен вод
- 7 – Заштита на приклучен вод на место на приклучок
- 8 – Генераторски прекинувач
- 9 – Споен прекинувач
- 10 – Заштита на приклучниот вод во електраната
- ⓐ – Генератор (производна единица)
- ⓑ – Приклучок на НН инсталација на корисник

### 3.3. Приклучок на производител на СН надземна мрежа на ОДС

- Приклучна моќност на производна единица/електрана: >400kW - <5.000kW

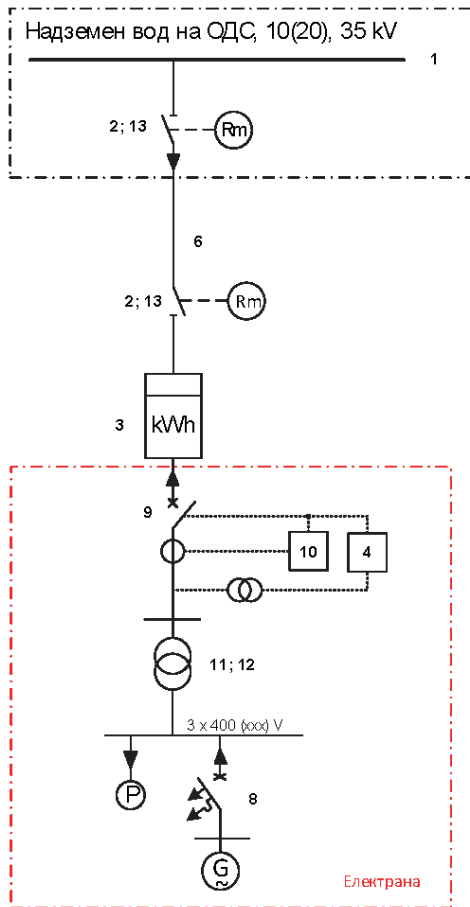

- 1 – Место на приклучок на дистрибутивната мрежа
- 2 – Раставувачки елемент на место на приклучок
- 3 – Мерење на електрична енергија во две насоки
- 4 – Системска заштита на електрана (напонска и фреквентна)
- 5 – Место на приклучување на електраната
- 6 – Приклучен вод
- 7 – Заштита на приклучен вод на место на приклучок
- 8 – Генераторски прекинувач
- 9 – Споен прекинувач
- 10 – Заштита на приклучниот вод во електраната
- 11 – Енергетски трансформатор
- 12 – Генераторски блок на трансформаторот
- 13 – Спојно разделувачки елемент
- ⓐ – Генератор (производна единица)
- ⓑ – Приклучок на НН инсталација на корисник
- ⓓ – Далечинско управување на уред

**3.4. Приклучок на производител на СН надземна мрежа преку разводна постројка**  
 - Приклучна моќност на производна единица/електрана од 401kW до 5.000kW

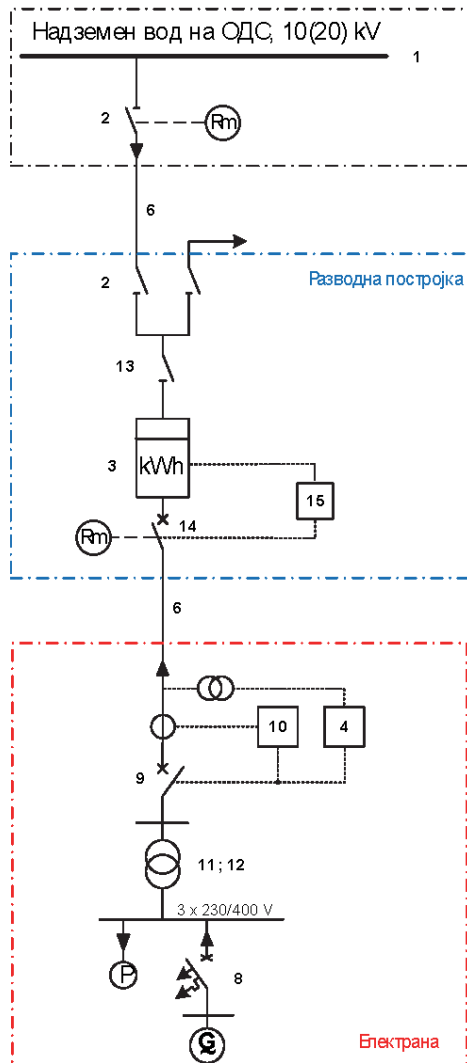

- 1 – Место на приклучок на дистрибутивната мрежа
- 2 – Раставувачки елемент на место на приклучок
- 3 – Мерење на електрична енергија во две насоки
- 4 – Системска заштита на електрана (напонска и фреквентна)
- 5 – Место на приклучување на електраната
- 6 – Приклучен вод
- 7 – Заштита на приклучен вод на место на приклучок
- 8 – Генераторски прекинувач
- 9 – Слоен прекинувач
- 10 – Прекуструјна и доземна заштита
- 11 – Енергетски трансформатор
- 12 – Генераторски блок на трансформаторот
- 13 – Спојно разделувачки елемент
- 14 – Прекинувач со комплетна заштита (вклучена во 4 и 10)
- 15 – Заштита на место на приклучување
- Ⓜ – Генератор (производна единица)
- Ⓟ – Приклучок на НН инсталација на корисник
- Ⓡm – Далечинско управување на уред

### 3.5. Приклучок на производител на СН кабелска мрежа

- Приклучна моќност на производна единица/електрана од 401kW до 5.000kW

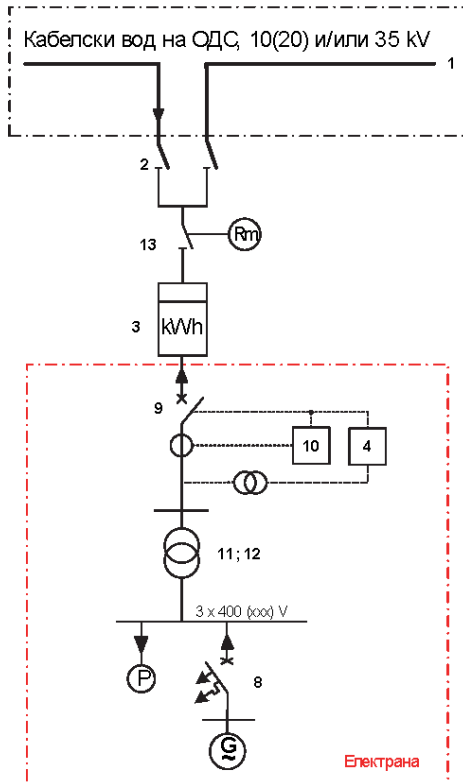

- 1 – Место на приклучок на дистрибутивната мрежа
- 2 – Раставувачки елемент на место на приклучок
- 3 – Мерење на електрична енергија во две насоки
- 4 – Системска заштита на електрана (напонска и фреквентна)
- 5 – Место на приклучување на електраната
- 6 – Приклучен вод
- 7 – Заштита на приклучен вод на место на приклучок
- 8 – Генераторски прекинувач
- 9 – Споен прекинувач
- 10 – Прекуструјна и доземна заштита
- 11 – Енергетски трансформатор
- 12 – Генераторски блок на трансформаторот
- 13 – Спојно разделувачки елемент
- 14 – Прекинувач со комплетна заштита (вклучена во 4 и 10)
- 15 – Заштита на место на приклучување
- Ⓢ – Генератор (производна единица)
- Ⓟ – Приклучок на НН инсталација на корисник
- Ⓜ – Далечинско управување на уред



### 3.6. Приклучок на производител на СН кабелска мрежа преку разводна постројка

- Приклучна моќност на производна единица/електрана од 401kW до 5.000kW

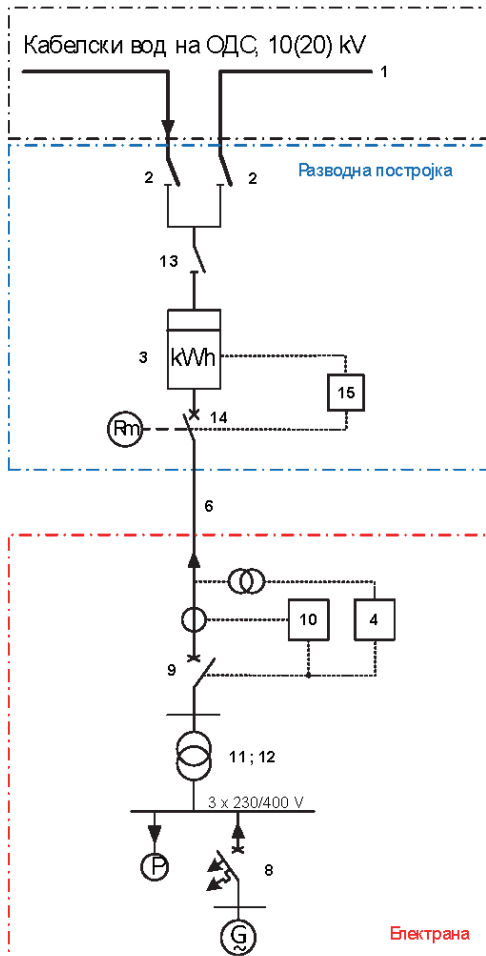

- 1 – Место на приклучок на дистрибутивната мрежа
- 2 – Раставувачки елемент на место на приклучок
- 3 – Мерење на електрична енергија во две насоки
- 4 – Системска заштита на електрана (напонска и фреквентна)
- 5 – Место на приклучување на електраната
- 6 – Приклучен вод
- 7 – Заштита на приклучен вод на место на приклучок
- 8 – Генераторски прекинувач
- 9 – Споен прекинувач
- 10 – Прекуструјна и доземна заштита
- 11 – Енергетски трансформатор
- 12 – Генераторски блок трансформатор
- 13 – Спојно разделувачки елемент
- 14 – Прекинувач со комплетна заштита (вклучена во 4 и 10)
- 15 – Заштита на место на приклучување
- ⓐ – Генератор (производна единица)
- ⓑ – Приклучок на НН инсталација на корисник
- ⓓ – Далечинско управување на уред

### 3.7. Приклучок на производител во изводна ќелија во трансформаторска станица 110/XX kV и 35/XX kV и мерење во самата ќелија

- Приклучна моќност на производна единица/електрана од 5.001kW до 10.000kW – Целиот извод се користи за еден производител

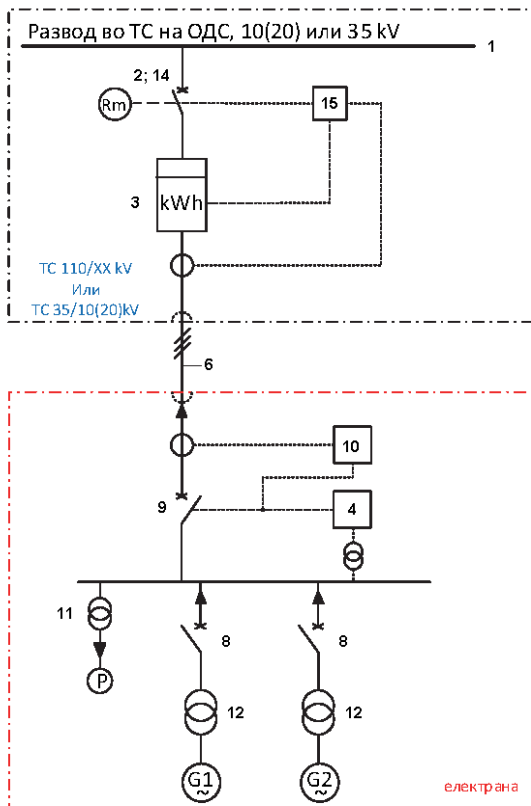

- 1 – Место на приклучок на дистрибутивната мрежа
- 2 – Раставувачки елемент на место на приклучок
- 3 – Мерење на електрична енергија во две насоки
- 4 – Системска заштита на електрана (напонска и фреквентна)
- 5 – Место на приклучување на електраната
- 6 – Приклучен вод
- 7 – Заштита на приклучен вод на место на приклучок
- 8 – Генераторски прекинувач
- 9 – Споен прекинувач
- 10 – Прекуструјна и доземна заштита
- 11 – Енергетски трансформатор
- 12 – Генераторски блок трансформатор
- 13 – Спојно разделувачки елемент
- 14 – Прекинувач со комплетна заштита (вклучена во 4 и 10)
- 15 – Заштита на место на приклучување
- Ⓢ – Генератор (производна единица)
- Ⓟ – Приклучок на НН инсталација на корисник
- Ⓡm – Далечинско управување на уред

### 3.8. Приклучок на производители во изводна ќелија во трансформаторска станица 110/XX kV и 35/XX kV и мерење во секоја електрана

- Приклучна моќност на ПОЕДИНЕЧНА производна единица/електрана од 401kW до 5.000kW

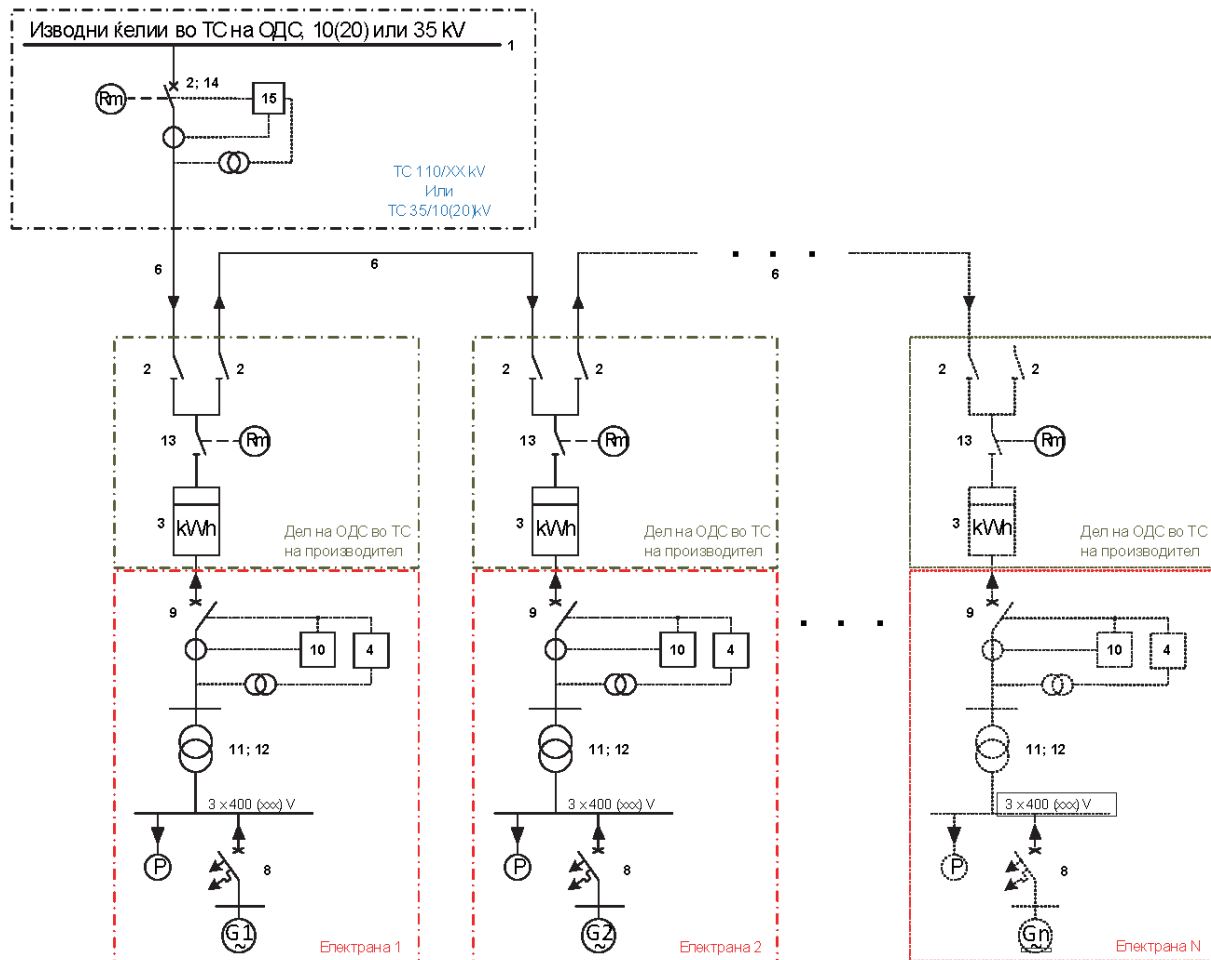

- 1 – Место на приклучок на дистрибутивната мрежа
- 2 – Раставувачки елемент на место на приклучок
- 3 – Мерење на електрична енергија во две насоки
- 4 – Системска заштита на електрана (напонска и фреквентна)
- 5 – Место на приклучување на електраната
- 6 – Приклучен вод
- 7 – Заштита на приклучен вод на место на приклучок
- 8 – Генераторски прекинувач
- 9 – Споен прекинувач
- 10 – Прекуструјна и доземна заштита
- 11 – Енергетски трансформатор
- 12 – Генераторски блок трансформатор
- 13 – Спојно разделувачки елемент
- 14 – Прекинувач со комплетна заштита (вклучена во 4 и 10)
- 15 – Заштита на место на приклучување
- G – Генератор (производна единица)
- P – Приклучок на НН инсталација на корисник
- Rn – Далечинско управување на уред

### 3.9. Приклучок на производители во изводна ќелија во трансформаторска станица 110/XX kV и 35/XX kV и мерење во секоја електрана

– Заштита изведена на ќелиите после мерна ќелија во ТС на Производител  
 Приклучна моќност на производна единица/електрана од 5.001kW до 10.000kW

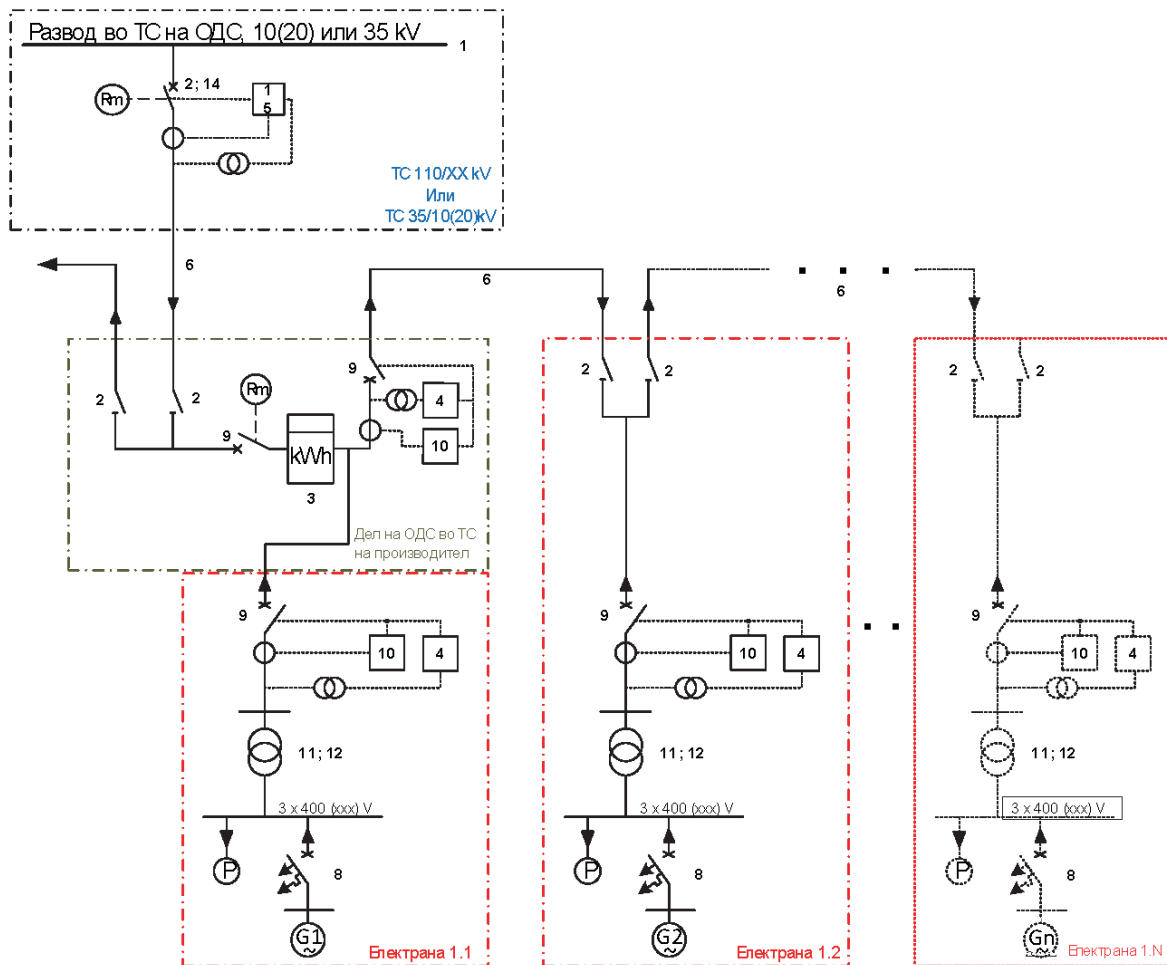

- 1 – Место на приклучок на дистрибутивната мрежа
  - 2 – Расставувачки елемент на место на приклучок
  - 3 – Мерење на електрична енергија во две насоки
  - 4 – Системска заштита на електрана (напонска и фреквентна)
  - 5 – Место на приклучување на електраната
  - 6 – Приклучен вод
  - 7 – Заштита на приклучен вод на место на приклучок
  - 8 – Генераторски прекинувач
  - 9 – Споен прекинувач
  - 10 – Прекуструјна и доземна заштита
  - 11 – Енергетски трансформатор
  - 12 – Генераторски блок трансформатор
  - 13 – Спојно разделувачки елемент
  - 14 – Прекинувач со комплетна заштита (вклучена во 4 и 10)
  - 15 – Заштита на место на приклучување
- Генератор (производна единица)  
 – Приклучок на НН инсталација на корисник  
 – Далечинско управување на уред

#### Член 47

### Се додава нов ПРИЛОГ 4: ИЗВЕДБА НА ЗАШТИТА ОД ПРЕЧКИ И ДЕФЕКТИ ВО ПОСТРОЈКИТЕ НА ПРОИЗВОДИТЕЛИТЕ НА ЕЕ

#### 4.1. Општо

Операторот на дистрибутивниот систем е надлежен и одговорен за развојот и функционирањето на системот за заштита од пречки и дефекти на мрежата.

Воспоставувањето на ефикасен систем за заштита од пречки и дефекти во мрежата се врши во согласност со овие мрежни правила и признатите правила на техничката струка.

Системот за заштита од пречки и дефекти во мрежата се однесува на мрежните единици и на метото на приклучување со постројките и инсталациите на корисниците на мрежата.

Операторот на дистрибутивниот систем е одговорен за воспоставување на таков систем за заштита во секој дел од мрежата, кој во најголема можна мера ќе обезбеди исполнување на основните задачи на дејствување на заштитата.

Основната задача на заштитата се манифестира во способноста за брзо и сигурно препознавање на пречки и дефекти и исклучување на мрежните единици или делови од мрежата со дефект, заради заштита од оштетување, намалување на опасноста по луѓето, животната средина и природата и да овозможи континуирано функционирање на мрежата што не е опфатена со дефект.

Операторот на дистрибутивниот систем и операторот на преносниот систем се надлежни и одговорни за усогласување на системите и работата на заштитата на преносната и дистрибутивната мрежа, со цел да се обезбеди сигурно и селективно работење на заштитниот систем.

Операторот на дистрибутивниот систем е должен да обезбеди ефикасна заштита на постројките и мрежните единици од пречки и дефекти и ефикасно функционирање на системот за заштита, имајќи ја предвид категоријата корисници на мрежата и нивните активности.

Операторот на дистрибутивниот систем е надлежен и одговорен за воспоставување на систем на заштита во мрежата и за воспоставување услови за заштита во објектите и инсталациите на корисниците на мрежата, со што ќе се погрижи пречките и дефектите што се случуваат во мрежата да не предизвикуваат нарушувања и дефекти во објектите и инсталациите на корисниците на мрежата, како и обратно.

Со овие мрежни правила се утврдуваат минималните барања за избор на својствата на заштитниот уред, начинот на заштита, поставување и функционирање на заштитата и системот за локално и далечинско известување за случените настани, кои мора да бидат исполнети како во мрежата така и во постројката и инсталацијата на корисникот на мрежата.

Барањата на операторот на дистрибутивниот систем во однос на заштитата на мрежата и објектите и инсталациите на корисниците на мрежата треба да го имаат предвид фактот дека делови од мрежата заедно со објектите и инсталациите на корисниците на мрежата формираат една функционална техничка целина.

Системот за заштита кај корисниците на мрежата мора да ги исполнува барањата на операторот на дистрибутивниот систем во однос на изборот на својствата на заштитниот уред, како и начинот на заштита, поставките и функционирањето на заштитата.

Во случај на промена на погоре наведените услови, корисникот на мрежата е должен да добие согласност од операторот на дистрибутивниот систем.

Корисникот на мрежата е одговорен за достапноста и доверливото работење на неговата постројката како и за заштитните мерки на инсталацијата (сопствена заштита од пречки и дефекти, заштита од електричен удар итн.).

Корисникот на мрежата е должен да обезбеди заштита, во согласност со барањата на соодветните прописи и техничките услови утврдени во РСПДМ од операторот на дистрибутивниот систем.

Корисникот на мрежата мора да има соодветни докази за квалитетот на заштитните уреди и нивното тестирање и прилагодување.

Операторот на дистрибутивниот систем е должен да го информира корисникот на мрежата за суштинските карактеристики на можните прекини и дефекти, како и за постоечкиот систем за заштита и неговото функционирање, особено за влијанието на APV или автоматското повторно вклучување на мрежата.

Работните карактеристики на заштитните уреди во постројката и инсталацијата на корисникот на мрежата и поставувањето за нивната работа мора да бидат избрани според барањата и во координација со операторот на дистрибутивниот систем, така што тие мора да дејствуваат селективно во однос на другите заштитни уреди во мрежата и постројки и инсталации на други корисници на мрежата.

Операторот на дистрибутивниот систем може да ги промени техничките услови во врска со заштитата на постројките и инсталациите на корисниците на мрежата, доколку тоа е неопходно поради новите околности во работењето или развојот на мрежата.

Операторот на дистрибутивниот систем од корисникот на мрежата задолжително бара документација за подесувањата на заштитата, а со цел да се обезбеди селективно дејствување на заштитните уреди во постројките и инсталациите на корисникот на мрежата со заштитните уреди вградени во мрежата.

#### 4.2. ОСНОВНИ БАРАЊА ЗА СИСТЕМОТ ЗА ЗАШТИТА

Работењето на системот за заштита, преку подесувањето на работните карактеристики и функции на заштитниот уред, заедно со системот за локално и далечинско известување на работни настани и заштитни дејствија, како во мрежата, така и во постројката и инсталацијата на мрежата на корисникот, мора да обезбеди:

- сигурно, селективно и брзо исклучување на дефекти,
- заштита на мрежните единици, постројки и инсталации на корисниците на мрежата погодени од дефектот, од големи или трајни оштетувања,
- ограничување на пречки и дефекти без взаемно загрозување како на мрежата така и на постројките и инсталациите на другите корисници на мрежата,
- резервна работа на заштитата, во случај на дефект на основната заштита на мрежната единица погодена од дефектот,
- сигурно и привремено ограничување на нарушената состојба на мрежата или мрежните единици, и
- исклучување на производните капацитети од мрежата во случај доколку настапат недозволенни услови на паралелно работење.

Операторот на дистрибутивниот систем е должен да го развие и примени концептот на систем за заштита заснован на селективното дејствување на заштитата, што е задолжителна почетна точка за развој на мрежата и поврзување на нови корисници на мрежата.

Задолжителна почетна точка за развој на мрежата и поврзување на нови корисници на мрежата е развивањето и примената на концепт на систем за заштита заснован на селективно дејство на заштитата.

Концептот на примена на селективен систем на заштита во мрежата подразбира заштита со дејство подредено исклучиво на единицата на мрежата која е во дефект, како заштитен објект, а дејството не е поврзано со оперативната состојба на преносниот или дистрибутивниот систем.

Заштитата на мрежата и на постројките и инсталациите на корисниците на мрежата, покрај критериумите за работа кои се подредени на заштитениот објект, мора да дејствува и според критериумите за заштита од недозволиви услови на паралелно работење на мрежата со постројките и инсталациите на корисниците на мрежата.

Отстапувањето од концептот на селективна заштита е прифатливо доколку е технички оправдано или со тоа се спречува или минимизира опасноста за луѓето, животната средина и природата или големи оштетувања на мрежните единици и инсталациите и постројките на корисниците на мрежата.

Покрај основниот систем за заштита во мрежата, операторот на дистрибутивниот систем по потреба воспоставува и резервен систем за заштита.

За резервна заштита може да се смета и заштитата на мрежните единици од повисоко ниво, ако нејзината заштитна зона ја опфаќа целата штитена зона на заштитата на која таа се смета за резервна.

Операторот на дистрибутивниот систем ги определува критериумите за оцена на важноста на некоја постројка или мрежна единица со цел да се дефинира систем на заштита кој покрај вообичаените решенија ќе вклучи и дополнителни решенија во системот на основна и резервна заштита, а во корист на сигурноста и безбедноста на заштитата на мрежните единици.

Работењето на резервната заштита треба да се заснова на план на селективна временска градација на дејството или по потреба дејствување со намалена селективност.

Операторот на дистрибутивниот систем во мрежата може да применува и да бара од корисниците на мрежата за нивните постројки и инсталации да применат решенија со резерва на други делови од системот за заштита, како што е заштита од затајување на прекинувачот, напојување со самостоен помошен напон и слично.

Развојот и одржувањето на системот за заштита во мрежата, како и на местото на приклучување на мрежата со постројките и инсталациите на корисниците на мрежата, се усогласува со важечките норми, препораки и прописи, како и со новите технологии.

### **4.3. Уреди и опрема**

Операторот на дистрибутивниот систем му поставува на корисникот на мрежата технички оправдани барања за системот за заштита, на местото на приклучок на мрежата со постројката и инсталацијата на корисникот на мрежата.

### **4.4. APV**

За да се подржи квалитетот на напојувањето со електрична енергија, на СН водовите може да се примени APV, кој се воспоставува после исклучувањето на прекинувачот со дејствувањето на заштитата.

Во случај на приклучување на производна постројка, операторот на дистрибутивниот систем е должен да ја анализира примената на APV на радијалниот вод или дел од мрежата што се напојува преку неколку линии (кои не се изолирани), со цел да се спречи повторно вклучување без исполнети услови за синхронизација.

Производителот е должен да ги преземе сите потребни мерки за одвојување на неговиот производствен погон во циклусот на APV, на начин утврден од операторот на дистрибутивниот систем во неговото барање, во согласност со одредбите од овие Мрежни правила и техничките барања за приклучување и работа на производствениот погон.

#### 4.5. ФУНКЦИИ НА СИСТЕМОТ ЗА ЗАШТИТА

Операторот на дистрибутивниот систем е должен да воспостави систем за заштита кој трајно ги следи карактеристичните електрични и неелектрични големини на погоните на штитените единици на мрежата, така што во случај на секаков вид на дефект, пореметување или опасна работна состојба доаѓа до селективно проработување на соодветната заштита и дејствување во смисла на одредени задачи.

Операторот на дистрибутивниот систем е одговорен за утврдување на барањата поврзани со заштитата на постројките на новите корисници на мрежата, за примена на оние видови заштити и заштитни функции кои нема да ја нарушат усогласеноста на целиот систем за заштита на системот.

Операторот на дистрибутивниот систем ги определува параметрите за подесување на заштитата за штитените единици на мрежата, со чија помош се дефинира планот за спенување на дејствувањето на заштитата за одреден дел од мрежата.

Операторот на дистрибутивниот систем е должен да изготви план за подесување на заштитните уреди за одреден дел од мрежата.

Правилата за поставување заштитни функции се задолжителни за примена на местото на приклучување на мрежата и постројките и инсталациите на корисникот на мрежата, а подесувањето на заштитата внатре во постројката и инсталацијата на корисникот на мрежата мора да биде дел од целосен план за степенувано дејствување на заштитата.

Корисникот на мрежата е должен да ја прилагоди заштитата на својата постројка и инсталација, во делот каде што дефектите можат да ја загрозат мрежата и/или постројките на другите корисници на мрежата, во согласност со барањата на операторот на дистрибутивниот систем.

Корисникот на мрежата е должен да го достави до операторот на дистрибутивниот систем планот за заштита на одреден дел од постројката на корисникот на мрежата, како и записник (извештај) од спроведеното тестирање и да побара потврда за валидноста на избраните поставки, пред првото ставање под напон од мрежата на постројката.

#### 4.6. ЗАШТИТА ПРИ ПАРАЛЕЛНА РАБОТА НА ЕЛЕКТРАНАТА СО МРЕЖАТА

Барањата на операторот на дистрибутивниот систем за заштита на мрежата и производната постројка мора да го имаат предвид фактот дека производниот погон и мрежата при паралелна и островска се една функционална техничка целина, а одредбите за заштита во овие Мрежни правила се однесуваат на заштита од недозволиви услови на паралелно работење на мрежата со производната постројка.

Системот за заштита од пречки и дефекти при паралелна работа на мрежата и производната постројка се состои од следниве видови заштита:

- заштита од недопуштена паралелна работа на мрежата и производниот погон,
- заштита на мрежата од влијанието на производната постројка,
- заштита на производната постројка од влијанието на мрежата, и
- заштита на производните единици.

Со изборот на мерни големини за побудување на функциите на заштитниот уред, заедно со системот за локално и далечинско известување за настани, мора да се проектира заштитата во околината на местото на приклучување на производниот погон со мрежата. и извршена на таков начин што ќе овозможи:

- исклучување на производната постројка од мрежата, во случај на недопуштена паралелна работа,
- сигурно, селективно и брзо исклучување на дел од мрежата или производна постројка при дефект,



- спречување на било каква можност за меѓусебно загрозување на мрежата и производната постројка,
- заштита на постројките и инсталациите на другите корисници на мрежата од нарушено работење на производната постројка, и
- поддршка за квалитетот на напонот и доверливоста на напојувањето.

Производителот е одговорен за изборот на системот на заштита кај производната постројка (гаранција за сопствена заштита), а подесувањето на дејствувањето на заштитата мора да биде усогласено со операторот на дистрибутивниот систем, како пред пуштањето во употреба така и за време на работата, односно и при секоја промена на факторите кои влијаат на неа.

Операторот на дистрибутивниот систем ги определува минималните технички барања во однос на изборот мерните вредности за возбуда на заштитата, подесувањето на работните карактеристики и функциите на уредите за заштита, кога станува збор за заштита на местото на приклучување на производната постројка со мрежата.

Производителот во рамките на својата одговорност, а во согласност со потребите и неговите проценки, може да ги надгради минималните технички барања од став 1 на овој член, по координација со операторот на дистрибутивниот систем.

Надградбата на системот за заштита од ставот (2) на овој член во никој случај не смее да го нарушува воспоставениот систем за заштита од пречки и дефекти воспоставен од операторот на дистрибутивниот систем.

При утврдувањето на карактеристиките на системот за заштита, основна цел е да се постигне што е можно повисок квалитет на снабдувањето со електрична енергија.

Операторот на дистрибутивниот систем, согласно со одредбите од овие мрежни правила, ги пропишува условите за дозволена паралелна работа што треба да постојат на местото на поврзување на производниот погон со мрежата.

Недозволен услови на паралелна работа на местото на поврзување на производната постројка со мрежата, од гледна точка на дејствување на заштитата, можат да бидат предизвикани од:

- пречки во работата на електроенергетскиот систем,
- пречки кои потекнуваат во непосредно надредената мрежа или од поширок дел од мрежата,
- дефекти во непосредно надредената мрежа или поширок дел од мрежата, и
- пречки или дефекти во производната постројка.

Заштитата за одвојување на корисниците на мрежата дејствува на уредот за исклучување во производната постројка.

Во случај кога е потребна заштита на мрежниот уред за одвојување во приклучната постројка, тогаш оваа заштита служи за заштита на дел од постројката и инсталацијата од приклучната постројка до првата заштита на корисникот на мрежата и како резервна или секундарна заштита за одвојување на корисниците на мрежата, освен заштита од островска работа.

Системот за заштита за одвојување на корисниците на мрежата треба да ја заштити производната постројка и другите корисници на мрежата во случај на пречки и дефекти кои имаат карактеристики на недозволиви промени на напонот и фреквенцијата, како и да создава предуслови за успешно користење на APV во случај на минливи дефекти и автоматска реконфигурација во мрежата.

Заштитата за одвојување на корисниците на мрежата мора ефективно да утврди појава на островско работење на производната постројка со дел од мрежата и во случај на постоење на недозволиви карактеристики на таа работа, да ја исклучи производната постројка од мрежата.

Основните функции на заштита за одвојување на корисниците на мрежата се засноваат на следење на суштинските услови на паралелната работа на мрежата и производствената постројка, што минимално подразбира следење на вредностите на напонот и фреквенцијата на напонот во дозволените граници.

При изборот на мерните големини на возбудата, работните карактеристики и заштитните функции, како и поставувањето на заштитното дејство за одвојување на корисниците на мрежата, операторот на дистрибутивниот систем треба, покрај основниот пристап, да ги земе предвид и техничките и оперативните карактеристики на производни единици како и карактеристиките на примарниот извор на енергија во различни типови производни постројки.

Според техничките услови за паралелно работење на производната постројка со мрежата, операторот на дистрибутивниот систем може да дозволи производната постројка да игра активна улога во поддршката на одржувањето на напонот и фреквенцијата на мрежата, каде при едни такви работни услови мора да се прилагодат и условите за заштита за одвојување на корисниците на мрежата.

Операторот на дистрибутивниот систем за потребите за избор на начинот на заштитата, поставување на вредности на критериумот за возбуда и дејствување на заштитата за одвојување на корисниците на мрежата и заштитата на мрежата, мора да располага со подолу наведените податоци поврзани со заштита на производната постројка:

- прегледен план на постројките на електраната со еднополна шема и номинални податоци за производните единици,
- опис на системот за заштита на производната постројка или на постројката за складирање енергија со точни информации за функцијата на секоја заштита, подрачје за поставување на вредностите на возбудата, како и препорака на производителот на штитениот објект за подесување на заштитата,
- план за подесување на возбудата и дејствување на заштитата на производните единици,
- опис на типот на погонот и карактеристиките на погонската машина на производната единица, од гледна точка на работа во нормални и нарушени услови во производната постројка или мрежата,
- податоци за производната единица или преобразувачот, како и за работните услови за нивно поврзување со мрежата, и
- други податоци со кои располага производителот, кои се важни за работата на заштитата за одвојување.

Одвојувањето на производната постројка од мрежата се врши со меѓусебно координирано временско дејство на заштита за одвојување на корисниците на мрежата и заштита во дистрибутивната мрежа.

Основните параметри кои влијаат на работењето на производната постројка со мрежата и се од суштинско значење за утврдување на барањата на операторот на дистрибутивниот систем според содржината, поставувањето и функционирањето на заштитата за одвојување на корисниците на мрежата се:

- технички податоци за производната постројка и начинот на приклучување на мрежата,
- барања за поминување низ состојба на дефект во мрежата,
- карактеристики на системот за APV во мрежата,
- шема на производната постројка, и
- способноста на електраната за островска работа.

Во случај на производна постројка со планирана изолирана работа, заштитата за одвојување на корисникот на мрежата дејствува на главниот прекинувач на корисникот на мрежата.

Сите заштити на производната постројка, кои вршат функција на нејзино одвојување од недозволено паралелно работење со мрежата или островското работење на производната постројка со дел од мрежата, треба да предизвикаат исклучување на прекинувачот за исклучување во производната постројка или некој друг уред за исклучување во производната постројка така што производната постројка или само неисправната единица во производната постројка е целосно исклучена од мрежата.

Системот на заштита за исклучување од мрежата се состои од уреди кои ги поддржуваат избраните заштитни функции и се вградуваат во:

- во приклучната постројка, кога се работи за резервна заштита за исклучување на производната постројка од мрежата,
- во самата производна постројка, кога станува збор за генераторска заштита за исклучување и
- на главниот прекинувач кога станува збор за заштита за исклучување на производниот погон.

Операторот на дистрибутивниот систем ги определува барањата за содржината и бројот на заштитните функции имплементирани во системот за заштита со исклучување од мрежата, а основните функции се:

- пренапонска заштита,
- поднапонска заштита,
- надфреквентна заштита и
- подфреквентна заштита.

Содржината на функциите на системот за заштита од ставот (2) на овој член е основната содржина, а операторот на дистрибутивниот систем ја потврдува или по потреба ја менува во случај на посебни услови за работа на местото на приклучување на производниот погон со мрежата на ОДС.

Во случај кога производната постројка е приклучена на нисконапонска мрежа, заштитата која се користи за исклучување од мрежата може да дејствува како надредена заштита во однос на заштитата на генераторот или заштита за исклучување на генераторот или инверторот, а во согласност со овие услови тоа е во зависност од највисоката привидна моќност  $S_p$  на производната постројка, и тоа:

- за  $S_p \leq 40 \text{ kVA}$ , заштитата за исклучување на постројката од мрежата се комбинира со заштита на генераторот или инверторот,
- за  $S_p > 40 \text{ kVA}$ , заштитата за исклучување на постројката од мрежата е одвоена од заштитата на генераторот или инверторот.

Надредената заштита за исклучување на постројката од мрежата дејствува на главниот прекинувач со кој се врши исклучување/приклучување на корисникот од мрежата и кој треба да се наоѓа што е можно поблиску до местото на приклучување на производната постројка со мрежата на ОДС, а заштитата за исклучување која е комбинирана со заштитата на генераторот дејствува на прекинувачот на генераторот или инверторот.

#### 4.7. ПУШТАЊЕ ПОД НАПОН И ОДРЖУВАЊЕ НА СИСТЕМОТ ЗА ЗАШТИТА

Испитувањето на системот за заштита, како и на поединечните заштитни уреди, пред пуштањето во употреба и за време на користењето на мрежата, го врши операторот на дистрибутивниот систем, земајќи ги предвид видовите, намените и технолошките перформанси на заштитните уреди, како и карактеристиките на штитените единици на мрежата, а во согласност со важечките прописи, норми, препораки и добра практика.

Корисникот на мрежата и операторот на дистрибутивниот систем треба да организираат работен состанок на кој ќе го усогласат подесувањето, односно селективноста на заштитата на корисникот.

Корисникот на мрежата е должен при првото пуштање во употреба да ги испита сите делови на системот за заштита, како и системот за заштита во целина, а за секое испитување да води протокол за испитување кој станува составен дел на документација од постројката.

Корисникот на мрежата е должен по првото пуштање во употреба да ја испита функционалноста на неговиот систем за заштита и поединечните заштитни чинители, во согласност со важечките прописи и стандарди.

Операторот на дистрибутивниот систем има право да бара, а корисникот на мрежата е должен да ја докаже, регуларноста и овластувањето за спроведување на пропишаните испитувања, валидноста на состојбата и неопходната функционалност на дејствувањето на заштитата.

Секоја промена на било која карактеристика на системот за заштита утврдена од операторот на дистрибутивниот систем, корисникот на мрежата мора да ја пријави, а операторот на дистрибутивниот систем мора да ја потврди или оспори прифатливоста на промената.

На барање на операторот на дистрибутивниот систем, корисникот на мрежата е должен да му овозможи присуство на операторот на дистрибутивниот систем при испитувањето на заштитните уреди кои корисникот на мрежата ги има инсталирано.

Корисникот на мрежата со приклучена производна постројка е должен да го испита системот за генераторска заштита и заштитата за исклучување во самата производна постројка, во согласност со важечките прописи и стандарди, упатствата на производителот на постројката, а по исклучок на барање на операторот на дистрибутивниот систем, а протоколите за испитување задолжително ги доставува до операторот на дистрибутивниот систем.

Во случај на потреба од промена на функционалниот статус на генераторската заштита и заштитата за исклучување, корисникот на мрежата е должен веднаш да го извести операторот на дистрибутивниот систем, а операторот на дистрибутивниот систем е должен да ја потврди или оспори прифатливоста на промената.

#### Член 48

Прилог 4 станува Прилог 5, се менува и гласи:

#### ПРИЛОГ 5: УСЛОВИ ЗА ПРИКЛУЧУВАЊЕ НА ДИСТРИБУТИВНА МРЕЖА

**Услови за приклучување на дистрибутивна мрежа преку стандарден приклучок со одобрена максимална едновремена моќност на приклучокот до 100 kW**

##### **1. Предмет на Условите за приклучување**

Предмет на овие Услови е приклучување на дистрибутивната мрежа на Електродистрибуција за објект кој се наоѓа на локација, врз основа на Решението за согласност за приклучување на дистрибутивната мрежа со УП1 број од година.

##### **2. Надоместок за приклучување**

Надоместокот за реализација на приклучокот изнесува денари + 18% ДДВ или вкупно денари.

### **3. Начин на плаќање**

Барателот на приклучок е должен да го плати надоместокот за реализација на приклучокот утврден во точка 2 од овие Услови вкупно денари, пред Електродистрибуција да отпочне со активности за реализација на приклучокот.

Барателот на приклучокот е должен износот утврден во точка 2 од овие Услови да го уплати на Електродистрибуција, на сметка бр. Во Банка Скопје, по прифаќањето на овие Услови.

Електродистрибуција на Барателот на приклучокот му издава фактура за вкупниот надоместок за реализација на приклучокот од точка 2 на овие Услови.

### **4. Рок за обезбедување на дозволи, елаборати и останата документација**

Електродистрибуција е должен во рок од 3 дена од денот на уплатата на износот од точка 2 да започне со обезбедување на сите неопходни дозволи, елаборати и останата документација потребна за започнување на реализација на приклучокот, во согласност со Закон. Рокот за обезбедување на потребните документи изнесува најмногу 70 дена. По исклучок, рокот може да се продолжи ако постојат: измени на урбанистички планови, постапки за експропријација на земјиште, непочитување на законски рокови од надлежни институции, молчење на администрација и поведување на управен спор.

Електродистрибуција е должен во рок од 3 дена од обезбедувањето на сите неопходни дозволи, елаборати и останата документација за реализација на приклучокот, да достави известување до Барателот на приклучокот преку електронската платформа дека истите се обезбедени.

### **5. Рок за реализација на приклучокот**

Рокот за реализација на приклучокот изнесува 30 (триесет) дена од денот на известувањето од точка 4.

Приклучокот ќе се смета за реализиран во моментот на добивање на документ за употреба на приклучокот, во согласност со Законот за градење.

Рокот определен во оваа точка може да се продолжи во следните случаи:

- непочитување на законски рокови од страна на надлежни институции,
- поведување на управен спор,
- виша сила,
- со взаемна согласност на Барателот на приклучок и Електродистрибуција,
- со одлука на надлежен државен орган донесена во постапка определена со закон.

### **6. Договорна казна**

Во случај на пречекорување на роковите утврдени во точка 4 и 5, Барателот на приклучок има право на надомест пресметан како казнена камата согласно закон за секој ден доцнење на уплатениот износ од надоместокот за реализација на приклучокот од точка 2.

Во случај на пролонгирање на роковите од точка 4 и точка 5 не се плаќа договорна казна, при што Електродистрибуција е должна да го известува Барателот на приклучок и да ги образложи причините за пролонгирање на роковите.

## **7. Разрешување на спорови**

Евентуалните спорови во врска со овие Услови, Електродистрибуција и Барателот на приклучок ќе ги решаваат спогодбено.

Доколку спорот не се разреши спогодбено Електродистрибуција и Барателот на приклучок може да покренат постапка пред надлежен суд.

## **8. Измени на Условите за приклучување**

Овие Услови може да се изменат на барање на Електродистрибуција и Барателот на приклучок со согласност на двете страни.

## **9. Важечко право**

За се она што не е уредено со овие Услови ќе се применува Законот за енергетика, Законот за облигациони односи, Мрежните правила за дистрибуција на електрична енергија и друг закон.

## **10. Прифаќање на Условите за приклучување**

Кога Барателот на приклучок ќе ги прифати овие Услови преку електронската платформа, се смета дека е склучен Договор помеѓу Електродистрибуција и Барателот на приклучок со сите права и обврски согласно Мрежните правила за дистрибуција на електрична енергија и овие Услови.

## **11. Примена на Условите за приклучување**

Овие Услови се применуваат со денот на прифаќање преку електронската платформа од страна на Барателот на приклучок. Истите престануваат да важат доколку Барателот на приклучокот не го уплати надоместокот од точка 2 од овие услови во рок од 90 дена од денот на нивна примена.

Одобрено од Електродистрибуција ДООЕЛ, Скопје  
[одговорно лице]

Прифатено од [барател] на [датум] во [време] часот

Услови за приклучување на дистрибутивна мрежа преку стандарден приклучок со одобрена максимална едновремена моќност на приклучокот над 100 kW.

## **12. Предмет на Условите за приклучување**

Предмет на овие Услови е приклучување на дистрибутивната мрежа на Електродистрибуција за објект кој се наоѓа на локација, врз основа на Решението за согласност за приклучување на дистрибутивната мрежа со УП1 број од година.

## **13. Надоместок за приклучување**

Надоместокот за реализација на приклучокот изнесува денари + 18% ДДВ или вкупно денари.

#### **14. Начин на плаќање**

Барателот на приклучок е должен да плати:

- 25% од вкупниот надоместок за реализација на приклучокот утврден во точка 2 во износ од денари, по прифаќањето на овие Услови за приклучување

- 50% од вкупниот надоместок за реализација на приклучокот утврден во точка 2 во износ од денари, во рок од 10 дена од денот на прием на известувањето дека се обезбедени сите неопходни дозволи, елаборати и останата документација за реализација на приклучокот од страна на Електродистрибуција, од точка 4 на овие Услови

- 25% од вкупниот надоместок за реализација на приклучокот утврден со точка 2 од овие Услови во износ од денари, во рок од 10 дена од денот на прием на известувањето дека изградбата на приклучокот од страна на Електродистрибуција е завршена и приклучокот треба да биде ставен под напон

Барателот на приклучокот е должен овие износи да ги уплати на Електродистрибуција на сметка бр. , Банка Скопје. За секоја уплата Електродистрибуција на Барателот на приклучок му издава авансна фактура за уплатениот износ.

По реализацијата на приклучокот кој е предмет на овие Услови, Електродистрибуција на Барателот на приклучокот му издава фактура за вкупниот надоместок за реализација на приклучокот од точка 2 на овие Услови.

За секое задоцнување во плаќањето од страна на Барателот на приклучок, Електродистрибуција ќе пресметува казнена камата согласно закон, за износот кој Барателот требал да го уплати.

#### **15. Обезбедување на дозволи, елаборати и останата документација**

Електродистрибуција е должен во рок од 3 дена од денот на уплатата на износот од 25% од вкупниот надоместок за реализација на приклучокот утврден во точка 3 по прифаќањето на овие Услови за приклучување, да започне со обезбедување на сите неопходни дозволи, елаборати и останата документација потребна за започнување на реализација на приклучокот, во согласност со Закон. Рокот за обезбедување на потребните документи изнесува најмногу 70 дена. По исклучок, рокот може да се продолжи ако постојат: измени на урбанистички планови, постапки за експропријација на земјиште, непочитување на законски рокови од надлежни институции, молчење на администрација и поведување на управен спор.

Електродистрибуција е должен во рок од 3 дена од обезбедувањето на сите неопходни дозволи, елаборати и останата документација за реализација на приклучокот, да достави известување до Барателот на приклучокот преку електронската платформа дека истите се обезбедени.

Електродистрибуција е должен во рок од 3 дена од обезбедувањето на документот за употреба на приклучокот да го извести Барателот на приклучокот дека изградбата на приклучокот од страна на Електродистрибуција е завршена и дека приклучокот треба да биде ставен под напон.

#### **16. Реализација на приклучокот**

Рокот за реализација на приклучокот изнесува 50 (педесет) дена од денот на уплатата на износот од 50% од вкупниот надоместок за реализација на приклучокот утврден во точка 3 од овие Услови од страна на Барателот на приклучок.

Приклучокот ќе се смета за реализиран во моментот на добивање на документ за употреба на приклучокот, во согласност со Законот за градење.

Рокот определен во оваа точка може да се продолжи во следните случаи:

- непочитување на законски рокови од страна на надлежни институции,
- поведување на управен спор,
- виша сила,
- со взаемна согласност на Барателот на приклучок и Електродистрибуција,
- со одлука на надлежен државен орган донесена во постапка определена со закон.

### **17. Договорна казна**

Во случај на пречекорување на роковите утврдени во точка 4 и 5, Барателот на приклучок има право на надомест пресметан како казнена камата согласно закон за секој ден доцнење на уплатениот износ од надоместокот за реализација на приклучокот.

Во случај на пролонгирање на роковите од точка 4 и точка 5 не се плаќа договорна казна, при што Електродистрибуција е должна да го извести Барателот на приклучок и да ги образложи причините за пролонгирање на роковите.

### **18. Разрешување на спорови**

Евентуалните спорови во врска со овие Услови, Електродистрибуција и Барателот на приклучок ќе ги решаваат спогодбено.

Доколку спорот не се разреши спогодбено, Електродистрибуција и Барателот на приклучок може да покренат постапка пред надлежен суд.

### **19. Измени на Условите за приклучување**

Овие Услови може да се изменат на барање на Електродистрибуција и Барателот на приклучок со согласност на двете страни.

### **20. Важечко право**

За се она што не е уредено со овие Услови ќе се применува Законот за енергетика, Законот за облигациони односи, Мрежните правила за дистрибуција на електрична енергија и друг закон.

### **21. Прифаќање на Условите за приклучување**

Кога Барателот на приклучок ќе ги прифати овие Услови преку електронската платформа, се смета дека е склучен Договор помеѓу Електродистрибуција и Барателот на приклучок со сите права и обврски согласно Мрежните правила за дистрибуција на електрична енергија и овие Услови.

### **22. Примена на Условите за приклучување**

Овие Услови се применуваат со денот на прифаќање преку електронската платформа од страна на Барателот на приклучок. Истите престануваат да важат доколку Барателот на приклучокот не го уплати надоместокот од точка 2 од овие услови во рок од 90 дена од денот на нивна примена.



Одобрено од Електродистрибуција ДООЕЛ, Скопје  
[одговорно лице]

Прифатено од [барател] на [датум] во [време] часот

## **Услови за приклучување на дистрибутивна мрежа преку нестандартен приклучок**

### **23. Предмет на Условите за приклучување**

Предмет на овие Услови е приклучување на дистрибутивната мрежа на Електродистрибуција за објект кој се наоѓа на локациј, врз основа на Решението за согласност за приклучување на дистрибутивната мрежа со УП1 број од година.

### **24. Надоместок за приклучување**

Надоместокот за реализација на приклучокот изнесува денари + 18% ДДВ или вкупно денари.

### **25. Начин на плаќање**

Барателот на приклучок е должен да плати:

- 25% од вкупниот надоместок за реализација на приклучокот утврден во точка 2 во износ од денари, по прифаќањето на овие Услови за приклучување

- 50% од вкупниот надоместок за реализација на приклучокот утврден во точка 2 во износ од денари, во рок од 10 дена од денот на прием на известувањето дека се обезбедени сите неопходни дозволи, елаборати и останата документација за реализација на приклучокот од страна на Електродистрибуција, од точка 4 на овие Услови

- 25% од вкупниот надоместок за реализација на приклучокот утврден со точка 2 од овие Услови во износ од денари, во рок од 10 дена од денот на прием на известувањето дека изградбата на приклучокот од страна на Електродистрибуција е завршена и приклучокот треба да биде ставен под напон

Барателот на приклучокот е должен овие износи да ги уплати на Електродистрибуција на сметка бр. , Банка Скопје. За секоја уплата Електродистрибуција на Барателот на приклучок му издава авансна фактура за уплатениот износ.

По реализацијата на приклучокот кој е предмет на овие Услови, Електродистрибуција на Барателот на приклучокот му издава фактура за вкупниот надоместок за реализација на приклучокот од точка 2 на овие Услови.

За секое задоцнување во плаќањето од страна на Барателот на приклучок, Електродистрибуција ќе пресметува казнена камата согласно закон, за износот кој Барателот требал да го уплати.

### **26. Обезбедување на дозволи, елаборати и останата документација**

Електродистрибуција е должен во рок од 3 дена од денот на уплатата на износот од 25% од вкупниот надоместок за реализација на приклучокот утврден во точка 3 по прифаќањето на овие Услови за приклучување, да започне со обезбедување на сите неопходни дозволи, елаборати и останата документација потребна за започнување на реализација на приклучокот, во согласност со Закон. Рокот за обезбедување на потребните документи изнесува најмногу 70 дена. По исклучок, рокот може да се продолжи ако

постојат: измени на урбанистички планови, постапки за експропријација на земјиште, непочитување на законски рокови од надлежни институции, молчење на администрација и поведување на управен спор.

Електродистрибуција е должен во рок од 3 дена од обезбедувањето на сите неопходни дозволи, елаборати и останата документација за реализација на приклучокот, да достави известување до Барателот на приклучокот преку електронската платформа дека истите се обезбедени.

Електродистрибуција е должен во рок од 3 дена од обезбедувањето на документот за употреба на приклучокот да го извести Барателот на приклучокот дека изградбата на приклучокот од страна на Електродистрибуција е завршена и дека приклучокот треба да биде ставен под напон.

### **27. Реализација на приклучокот**

Рокот за реализација на приклучокот изнесува 50 (педесет) дена од денот на уплатата на износот од 50% од вкупниот надоместок за реализација на приклучокот утврден во точка 3 од овие Услови од страна на Барателот на приклучок.

Приклучокот ќе се смета за реализиран во моментот на добивање на документ за употреба на приклучокот, во согласност со Законот за градење.

Рокот определен во оваа точка може да се продолжи во следните случаи:

- непочитување на законски рокови од страна на надлежни институции,
- поведување на управен спор,
- виша сила,
- со взаемна согласност на Барателот на приклучок и Електродистрибуција,
- со одлука на надлежен државен орган донесена во постапка определена со закон.

### **28. Договорна казна**

Во случај на пречекорување на роковите утврдени во точка 4 и 5, Барателот на приклучок има право на надомест пресметан како казнена камата согласно закон за секој ден доцнење на уплатениот износ од надоместокот за реализација на приклучокот.

Во случај на пролонгирање на роковите од точка 4 и точка 5 не се плаќа договорна казна, при што Електродистрибуција е должна да го извести Барателот на приклучок и да ги образложи причините за пролонгирање на роковите.

### **29. Разрешување на спорови**

Евентуалните спорови во врска со овие Услови, Електродистрибуција и Барателот на приклучок ќе ги решаваат спогодбено.

Доколку спорот не се разреши спогодбено, Електродистрибуција и Барателот на приклучок може да покренат постапка пред надлежен суд.

### **30. Измени на Условите за приклучување**

Овие Услови може да се изменат на барање на Електродистрибуција и Барателот на приклучок со согласност на двете страни.

### **31. Важечко право**

За се она што не е уредено со овие Услови ќе се применува Законот за енергетика, Законот за облигациони односи, Мрежните правила за дистрибуција на електрична енергија и друг закон.

### **32. Прифаќање на Условите за приклучување**

Кога Барателот на приклучок ќе ги прифати овие Услови преку електронската платформа, се смета дека е склучен Договор помеѓу Електродистрибуција и Барателот на приклучок со сите права и обврски согласно Мрежните правила за дистрибуција на електрична енергија и овие Услови.

### **33. Примена на Условите за приклучување**

Овие Услови се применуваат со денот на прифаќање преку електронската платформа од страна на Барателот на приклучок. Истите престануваат да важат доколку Барателот на приклучокот не го уплати надоместокот од точка 2 од овие услови во рок од 90 дена од денот на нивна примена.

Одобрено од Електродистрибуција ДООЕЛ, Скопје  
[одговорно лице]

Прифатено од [барател] на [датум] во [време] часот

### **Услови за приклучување на дистрибутивна мрежа за изолиран корисник**

#### **1. Предмет на Условите за приклучување**

Предмет на овие Услови е приклучување на дистрибутивната мрежа на Електродистрибуција за објект кој се наоѓа на локација, врз основа на Решението за согласност за приклучување на дистрибутивната мрежа со УП1 број од година.

#### **2. Надоместок за приклучување**

Надоместокот на трошоците за создавање на технички услови во дистрибутивната мрежа на Електродистрибуција за реализација на приклучокот изнесува денари + 18% ДДВ или вкупно денари.

#### **3. Начин на плаќање**

Барателот на приклучок е должен да ја плати вредноста утврдена во точка 2 од овие Услови пред Електродистрибуција да отпочне со активности за реализација на приклучокот.

Барателот на приклучокот е должен износот утврден во точка 2 од овие Услови да го уплати на Електродистрибуција, на сметка бр во Банка Скопје, по прифаќањето на овие Услови.

Електродистрибуција на Барателот на приклучокот му издава фактура за вкупната вредност од точка 2 на овие Услови.

#### **4. Разрешување на спорови**

Евентуалните спорови во врска со овие Услови, Електродистрибуција и Барателот на приклучок ќе ги решаваат спогодбено.

Доколку спорот не се разреши спогодбено Електродистрибуција и Барателот на приклучок може да покренат постапка пред надлежен суд.

## 5. Измени на Условите за приклучување

Овие Услови може да се изменат на барање на Електродистрибуција и Барателот на приклучок со согласност на двете страни.

## 6. Важечко право

За се она што не е уредено со овие Услови ќе се применува Законот за енергетика, Законот за облигациони односи, Мрежните правила за дистрибуција на електрична енергија и друг закон.

## 7. Прифаќање на Условите за приклучување

Кога Барателот на приклучок ќе ги прифати овие Услови преку електронската платформа, се смета дека е склучен Договор помеѓу Електродистрибуција и Барателот на приклучок со сите права и обврски согласно Мрежните правила за дистрибуција на електрична енергија и овие Услови.

## 8. Примена на Условите за приклучување

Овие Услови се применуваат со денот на прифаќање преку електронската платформа од страна на Барателот на приклучок. Истите престануваат да важат доколку Барателот на приклучокот не го уплати надоместокот од точка 2 од овие услови во рок од 90 дена од денот на нивна примена.

Одобрено од Електродистрибуција ДООЕЛ, Скопје  
[одговорно лице]

Прифатено од [барател] на [датум] во [време] часот

Бр. 20-789/1  
21 март 2024 година  
Скопје

ЕЛЕКТРОДИСТРИБУЦИЈА ДООЕЛ Скопје  
Управител,  
м-р инж. **Матијас Шајбелрајтер**, с.р.  
Управител,  
Дипл.ел.инж. МБА,  
м-р **Сашо Салтировски**, с.р.



# СЛУЖБЕН ВЕСНИК

на Република Северна Македонија



[www.slvesnik.com.mk](http://www.slvesnik.com.mk)

[contact@slvesnik.com.mk](mailto:contact@slvesnik.com.mk)

Издавач: ЈП Службен весник на Република Северна Македонија, ц.о. – Скопје  
бул. „Партизански одреди“ бр. 29, поштенски фах 51.  
в.д. Директор и одговорен уредник – Дејанчо Цветановски  
телефон: +389-2-55 12 400  
телефакс: +389-2-55 12 401

Претплатата за 2024 година изнесува 16.650 денари.  
„Службен весник на Република Северна Македонија“ излегува по потреба.  
Рок за рекламации: 15 дена.  
Жиро-сметка: 300000000188798.  
Депонент на Комерцијална банка, АД – Скопје.  
Печат: Печатница Серафимовски ДОО Скопје.  
ISSN 0354-1622